

Passion for Trains

40
years



H0-0 CATALOGUE

SUPERLINE

TOPLINE – SKYLINE

2020



Visit www.nmj.no

NMJ 40 År ... allerede!!!

Velkommen til NMJs 2020-Katalog, nå samlet i en katalog med alle Superline-, Topline- og Skyline-modellene. Utrolige førti år er gått siden vi den 7.11.1979 registrerte Norsk Modelljernbane. Det ble feiret på behørig måte, med bløtkake og kaffe, gode tilbud og med fenomenalt salg i helgen 7-10. November i fjor. Vi takker for alle besøkende, alle bestillinger samt hyggelige gratulasjoner og mange gode ord.

Siden starten har vi snudd hver stein, og undersøkt hver mulighet for å lage Norske, Svenske og utenlandske modeller. Sett tilbake, nå 40 år etter, har det som vi har laget, og det som finnes i NMJs sortiment idag, overgått alle våre vildeste og våteste fantasier. Ved registreringen den 7.11.1979, da Sorenskriver Dietrich leste firmanavnet vårt, spurte han: «Modelljernbane? Kan man leve av det da?» Historien viser at det kunne og kan vi! Ikke bare det, men vi gjorde om en "bygdebutikk" til et verdenskjent merke og et respektert firma både blant kunder, kollegaer og presse, fremfor alt utenlandsk.

Foruten egne produkter har vi fornøyelsen av å samarbeide med de aller fleste andre firmaer som vil lage norske modeller, og NMJ har en finger med i spillet i praktisk talt alt som kommer. Dette er også naturlig siden vi er markedsleder i Norge og størst i Nord-Europa.

Vår 745 m2 Superstore i Oslo sammen med våre svenske og tyske datterselskaper, sist men ikke minst våre nye nettbutikker, NMJ.NO og vår "datter", HOBBYM.NO har gitt oss en fantastisk utvikling. Web-shopen er under konstant oppdatering og superrask levering er nøkkelen. Du kan enkelt og greit se hele vårt sortiment på over 20 000 artikler i den innovative og mobilvennlige nettbutikken vår, hvor enn du har Internet. Den oppdateres praktisk talt hver dag med siste nyheter og nytt på lager. Ikke minst er det du ser det du får.

I anledning av jubileumsåret, har vi gleden av å presentere en rekke nyheter, samt noen jubileumsmodeller, i jubileumsesker, flere i meget begrenset opplag.

Stor Nyhet i år er Superline modellen NSB 30b, i hele 7 ulike utgaver – alle forskjellige. Vi arbeider også med andre store prosjekter vi vil presentere i løpet av året. Det er med andre ord mye å glede seg til i 2020.

Vi ønsker lykke til med hobbyen.

Med vennlig hilsen

Norsk Modelljernbane A/S

Finn G. Moe

NMJ 40 years ... Already!!

Welcome to the 2020 NMJ Catalogue, with all our products in Superline, Topline and the Skyline series.

40 years have passed since we began on the 7th of November 1979, which we celebrated with cake, coffee, and phenomenal sales last autumn. We thank all our visitors, for all orders, and for good words and congratulations during the weekend of celebration.

Since the beginning we have turned every stone, and investigated all possibilities of making Norwegian, Scandinavian and some foreign models. Looking back, what we have made was beyond our wildest dreams. Especially in terms of what we are presenting in this catalogue, considering that we are only 5 million people in Norway.

During the registration on the 7th of November 1979, the notary public looked at our company name, and asked with a gentle tone, "Model trains? Can you really live from that?" The history proves that we can! Not only that. We turned a countryside shop into a well-known and respected brand and company among colleagues in the business, and customers from all over the world with interest in the Scandinavian touch.

Besides our own NMJ program, we have the pleasure of cooperating with most companies and brands that like to make Norwegian models, which are often made on our initiative. We therefore have a finger on almost every Scandinavian item from our colleagues in the business. This comes naturally as we are the market leader in Scandinavia.

Our Superstore in Oslo, together with our subsidiary companies in Sweden and Germany and our new improved webshops - NMJ.NO for trains & accessories, and HOBBYM.NO for all other technical hobbies - have, given us a fantastic development in 2019. We have more than 20 000 articles in stock, which are all available in the shop or at the webshop. The webshops are updated daily with new items, or items back in stock. What you see, it what you get!!

In our 40th anniversary year we have the pleasure of presenting a long range of new items, including some anniversary specials, several in very limited numbers.

The big news in the Superline series is the long awaited NSB 30b steam locomotive in 7 versions. Of course, an anniversary Nohab has already arrived when you read this. We are also working on other very interesting, new items, which will be presented during this year, when they are ready. In other words, there is a lot to look forward to in 2020.

We wish you all the best with this very interesting hobby.

Best regards

NMJ Norsk Modelljernbane A/S

Finn G. Moe



PASSION FOR
TRAINS



INNHold / Contents:

- 4-19 SUPERLINE HO
- 20-26 TOPLINE SPOR Locomotiver
0-Skalo/0- Gauge
- 27-47 TOPLINE HO Lokomotiver og
Motorvogner
- 48-64 TOPLINE HO Personvogner/
Passenger coaches
- 65-80 TOPLINE HO Godsvogner /
Freight wagons
- 81-85 SKYLINE HO Bygninger/Buildings



NSB TYPE 30b Damplokomotiv

Historikk

NSB TYPE 30b Damplokomotiv. Hele 45 Type 30 Lokomotiver ble levert til NSB i årene, av disse var 23 av NSB Type 30b med 346 til 368. Disse ble bygget i 1920-1921 av Norsk Maskin Industri som var et

samarbeid mellom Thunes Mek Verksted i Oslo og Hamar Mek Verksted for den nye Dovrebanen. Med største hastighet på 90km/t ble NSB type 30 ble etter hvert satt i inn raske tog på alle baner. Type 30b var både et meget elegant lok, også en teknisk vellykket

loktype. Ved siden Dovregubben, og type 32 var Type 30 en av 3 loktyper som hadde største tillatte hastighet på 90 km/t. 362 ble som siste lok av typen utrangert 9.11.1970 etter 49 år i driften.

NMJ Superline Model av NSB 30b i hele 7 versjoner, alle topdetaljert og korrekte modeller av forbildene med alle forskjellige detaljer, bl.a forskjellige tenderdetaljer. Topp kjøreegenskaper med gode saktekjøringsegenskaper, super lakkering, gjør denne modellen et «Must» for mange modelltogentusiaster. Alle har forskjellige tender detaljer og kjeledetaljer slik. Nytt er at vi leverer Modellen også ferdig med en meget elegant glassvitrine på mahognyplate med plakett.

NSB Type 30b 359/361 original versjon

NMJ Superline modell av NSB 30b i originalversjon fra 1921, i to utgaver nr. 359, og 361 med alle originale

detaljer og «russerblå» kjele, acetylen front og original tender. Opplag 15 modeller av hvert nummer.

NSB Type 30b359 original

Art. nr. **NMJS 30.259**

NSB Type 30b361 original

Art. nr. **NMJS 30.361**



NSB Type 30b 347 driftsversjon

NMJ Superline modell av NSB 30b 347 i sen driftsversjon med flosshattdom , røykskjermer av Eseløretype

og små plogskjær slik loket var på sluttet av driftstiden. Tender uten verktøyboks bak. Totalt 35 modeller.



NSB Type 30b 347 Sen driftsversjon

Art. nr. **NMJS 30.347**

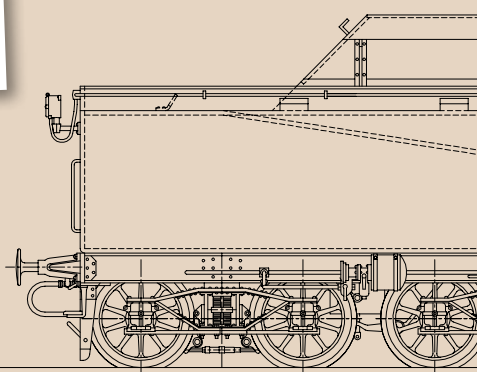

NSB TYPE 30b Damplokomotiv

History

45 steam locomotives of NSB Type 30, of which 23 type 30b, was delivered to NSB fra 1914 to 1938. The 23 130b were built by Norsk Maskin Industry during 1920-1921, just in time for the opening of the "Dovrebanen", the line

from Oslo to Trondheim. Type 30 was of one of three locomotives classes with the max speed of 90 km/h. Later on type 30 was used in fast train all over the non-electrified NSB network. The 30b was both a successful and elegant locomotive, some time nick named the Lady or the Queen.

The last 30b was withdrawn at 9th of Nov. 1970 after 49 years in service.

NSB Type 30b 353

Art. nr. **NMJS 30.353**



NSB Type 30b 350, 1950-1960



NSB Type 30b 350 Sen driftsversjon

Art. nr. **NMJS 30.350**

NMJ Superline modell av NSB 30b 353 fra 1950-1960 årene, sort med røde hjulringer, blå stenger, med original dampdom og moderne sanddom, «Norske»røykskjermer slik loket var på sluttet av driftstiden. Tender med kullboks av den rette typen og med verktøyboks bak. Totalt 30 Modeller.

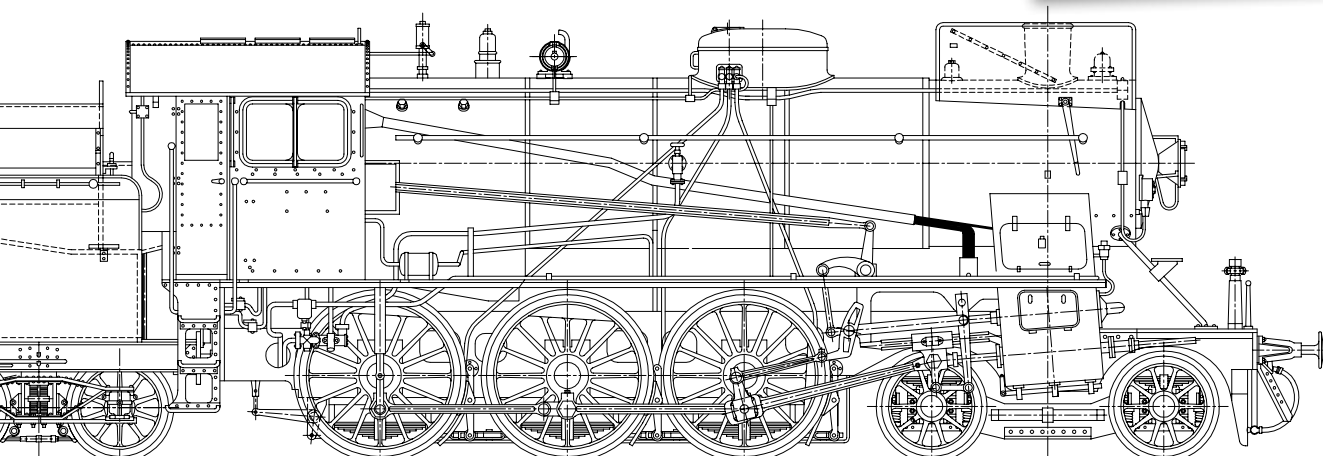

NSB TYPE 30b Damplokomotiv

NSB Type 30b 357 Witte Røykskjermer



NSB Type 30b 357 Witte
Art. nr. **NMJS 30.357**

NMJ Superline modell av NSB 30b 357 fra 1960 årene, helsort med rød hjulringer, blå stenger, med Witte røykskjermer og moderne dampdom og moderne sanddom, Tender med kullboks av den rette typen og med verktøyboks bak. Totalt 35 modeller.



NSB Type 30b 362 1955-1970
Art. nr. **NMJS 30.362**

NMJ Superline modell av NSB 30b 362 fra 1950-1960 årene, sort med grå kjele, røde hjulringer, blå stenger, med kombinert dampdom og sanddom, «Norske»røykskjermer. Tender med kullboks av den rette typen. Totalt 30 modeller.

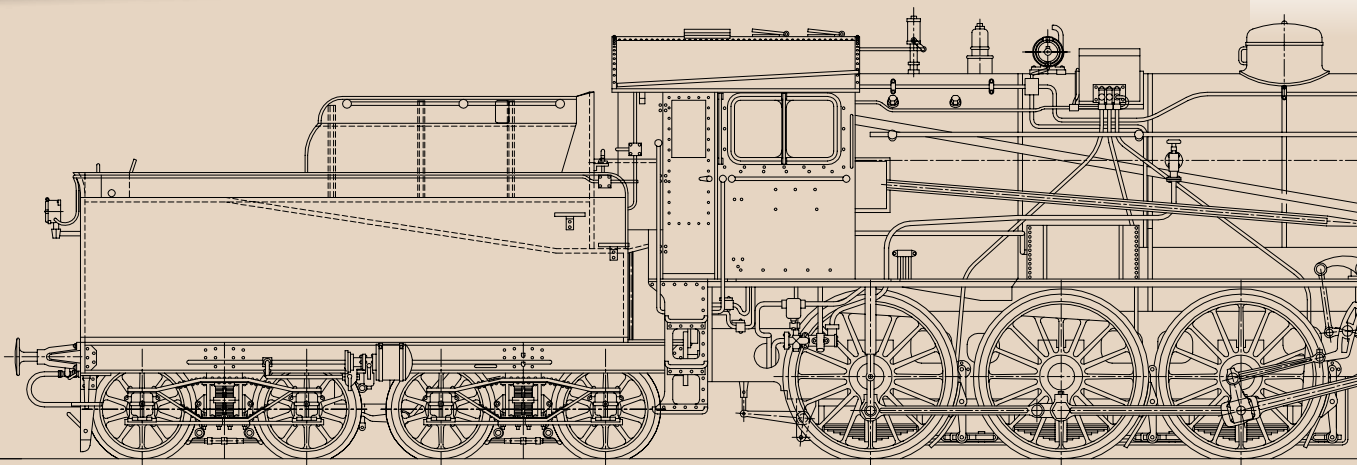

NSB TYPE 30b Damplokomotiv

NSB Type 30b 364 Stor Plog

NMJ Superline modell av NSB 30b 364 fra 1950-1960 årene, med stor snøplog, sort med grå kjele, røde hjulringer, blå stenger, med kombinert dampdom og sanddom, «runde» røykskjerner. Tender med kullboks av den rette typen. Totalt 30 modeller.



NSB Type 30b 364 Stor Plog

Art. nr. NMJS 30.364

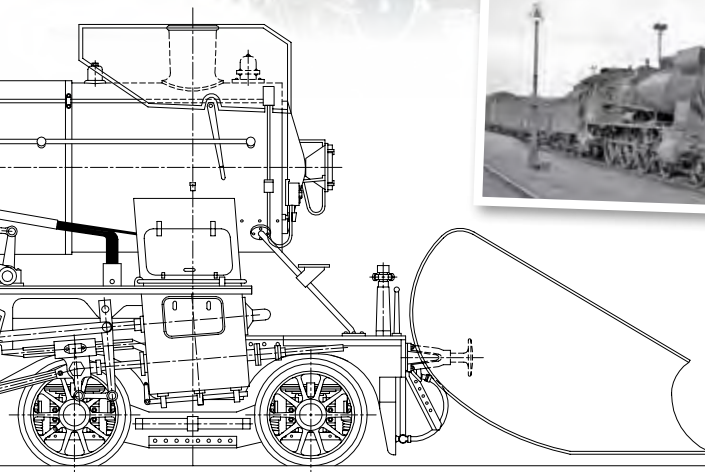

NSB Damplokomotive type 21

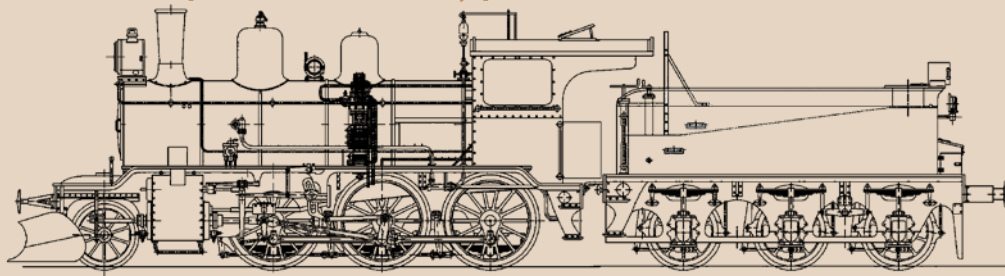

HISTORIKK

Type 21 var en av de mest vanlige damplokomotivene hos NSB og i alt 42 lok av type 21a, b og c ble levert til NSB fra 1904 til 1919. Senere ble 21a ombygget både til c, d og e. Type 21 var i bruk på alle baner, i alle slag tog. Det var den første riktige allround damplokomotivet og passet både for gods- og persontogene. Senere når større loktyper kom var type 21 i bruk på alle sidebanene i Norge og gjorde utmerket tjeneste der. De siste 3 damplokomotivene som ble tatt ut av driften var nettopp type 21 nr. 207, 252, og 376. 5 lok er bevart, nr. 207, 225 begge Krøderbanen, 252 Vossebanen, samt 376 og 377.

HISTORY

Type 21 was one of the most common steam locomotive types in Norway. All together 42 locomotives of the Types 21 a/b/c were delivered to NSB from 1904 to 1919. Later some 21a were rebuilt to 21c/d and e. The 21 type was in use on all lines, and in all kinds of trains. It was the first real allround locomotive and was well adopted both for freight and passenger service. Type 21 was able to maintain a higher speed in gradients than the previous types. Later when heavier and stronger locomotives came in use, the 21 was in service on all the branch lines in Norway. Typically the 3 last locomotives taken out service were the 21 207, 252 og 376. 5 locomotives are preserved, the 207, 225, 252, 376 and in Bressingham nr. 377.

NSB Type 21a 176
 Art. nr.
NMJS 21a176



Supeline modell av 21a 176 i originalversjon med russerblå kjele og sorte kjeleband.

Superline model of NSB 21a 176 original version with Russian blue boiler and silver boiler rims.



NSB Type 21b 225 museumslok |
 Art. nr. **NMJS 21b225**

NMJ Superline modell av NSB Type 25b 225, museumsversjon.

NMJ Superline model of the NSB Type 25b No. 225, museum version.



NMJ Superline Hf/Hv 3 kjølevogn

NSB Damplokomotive type 21



NSB Type 21e 207 Art. nr. NMJS 21e207

NMJ Superline modell av NSB Type 21e nr. 207 sen driftsversjon.

NMJ Superline model of the NSB Type 21e No. 207 in late version.



NSB Type 21c 372 | Art. nr. NMJS 21c372



Superline modell av 21c 372 i en driftsversjon fra 1950 til 1971.

Superline model of NSB 21c 372, version from 1950 to 1971.



NSB Type 21c 375 | Art. nr. NMJS 21c375

NMJ Superline modell av NSB type 21c 375 i versjon fra 1950-1971.

NMJ Superline model of NSB Type 21c 375 in a version from 1950 to 1971.





NSB BM 68A

Nydesign/New design

NSB BM 68A.14
NSB B 68A 44
NSB BFS 68A 74



NMJ BM68A 14
Art. nr. **NMJS 68A 14**

NMJ Superline modell av NSB BM 68A 14 i rød/ sort nydesign, slik BM68A ble etter revisjon fra og med høsten 1983.

NMJ Superline model of the NSB BM 68A 14, 3 car unit, in the new red/black livery from 1983.



NSB B 68B Gammel design/Old design

NSB BM 68B 26
NSB B 68B 56
NSB BFS 68B 86



NMJ BM68B.026
Art. nr. **NMJS 68B.026**



NSB BM 68B 27
NSB B 68B 57
NSB BFS 68A 87

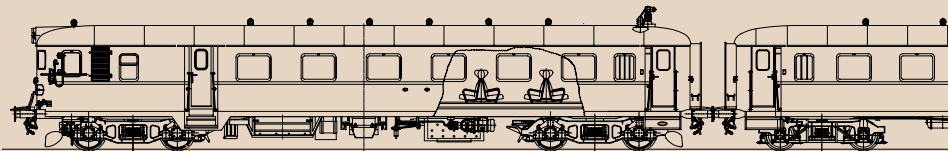

BM 68 har superdetaljert vognkasse, tak, understell og interiør. Det er lys i lamper foran og for første gang lys i de små sidelampene samt interiør lys i vestibyler,

førerrom og passasjeravdelingen. To motorer sikrer optimal drift. Et høydepunkt i modellmaking av NMJ.

Totalt opplag 20 modeller.
Totally 20 set to be produced.

Kun få NSB BM 68A 14 tilgjengelig.



NMJ BM68B.027
Art. nr. **NMJS 68B.027**

NMJ Superline modell av NSB BM68B 27 i original gammel design utgave i fra 1960 til ca 1990.
NMJ Superline model of the NSB BM68B 27, 3 car unit, in the original livery from 1960-ca 1990.

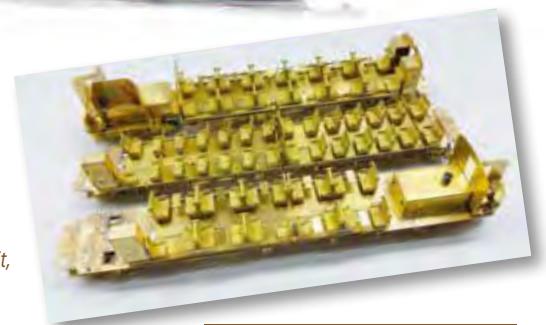

Kun 50 68B i Gammel-design sett totalt. Unik engangsserie i meget begrenset opplag. Dette kan du ikke miste. Bestill i dag!!

Very limited production 100 sets to be produced. Order your model today!

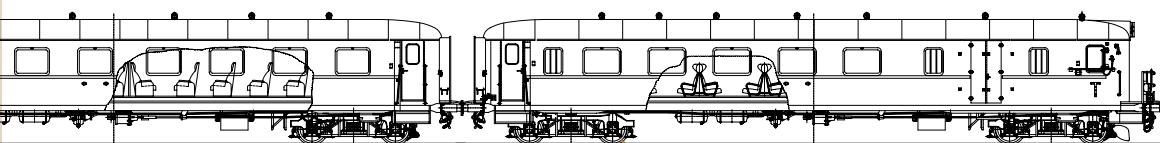

BM 68 has superdetailed body, roof, undercarriage and interior, functional front lamps and interior lights in all

coaches. Two motors ensure optimal driving performance. A high light in model making from NMJ.

NSB BM 68B Nydesign/New design

Totalt opplag 20 modeller.
Totally 20 set to be produced.

De første BM68B i Nydesign kom i løpet høsten 1983 og våren 1984. Etterhvert som de forfalt til revisjon ble de lakkert i nydesign. BM68B gikk slik inntil de ble tatt ut av tjenesten, de siste 2001. BM 68B21, 22 og 23 ble kjøpt av Ofotbanen og satt inn trafikken på Ofotbanen, da i Ofotbanens fargesetning, grønn/grå. Et sett blir overtatt av NJk og noen står hensatt på Tinnoset stasjon.

NMJ Superline modell av **NSB BM68B 23** i rød/sort Nydesign fra 1983.
*NMJ Superline model of the **NSB BM68B 23**, 3 car unit, in the new livery introduce from 1983 and onwards. 3 versions.*



NMJ BM68B 23
Art. nr. **NMJS 68B 23**

NSB BM68B 23
NSB B 68B 53
NSB BFS 68B 83



NMJ BM68B 29
Art. nr. **NMJS 68B 29**



NSB BM68B 29
NSB B 68B 59
NSB BFS 68B 89

NMJ Superline modell av **NSB BM68B 29** i rød/sort Nydesign fra 1983.
*NMJ Superline model of the **NSB BM68B 29**, 3 car unit, in the new livery introduce from 1983 and onwards.*

Prøvedesignet på BM68B 30 var et ledd i NSB's nye design program fra 1962, hvor ideen var å skille de forskjellige togtypene med fargekombinasjoner i tråd med Expressstogene BM 66 og BM 88. Alle togtype- ne skulle ha en lysgul øvre del av vognkassen. Mellomdistansetogene BM 68A-BM 68B skulle da få vognkasse med gul topp og en mørk grønn/oransje underdel. BM68B 30 settet og en mellomvogn ble lakkert om i 1962.

Etter at BM67.03 ble prøvelakkert rødt/gult så sent som i 1965 ble prosjektet skrinlagt og det bestemt at alt stålmateriellet skulle bli rødbrunt med gule striper og gule påskrifter/logo. Lokene som hittil hadde vært grønne ble fra 1962 ble fra 1962 også lakkert i rødbrunt med gule påskrifter og logo. Unntatt fra dette var El 1, El 2, El 5 samt Ofotbanes lokomotiver El 3, El 4 og El 12 som fortsatt skulle være grønne.

NMJ BM68B 30
Art. nr. **NMJS 68B 30**

Kun 30 sett
Only 30 set



NSB BM 68B Prøvedesign



NSB BM68.30-settet Foto Svein Sando



68.30 Foto NSB Info

NSB BM 68B Nydesign/New design

NSB BM68B 25
NSB B 68B 55
NSB BFS 68B 85



NMJ BM68B 25
Art. nr. **NMJS 68B 25**

NMJ Superline modell av **NSB BM68B 23i** rød/sort Nydesign fra 1983.

NMJ Superline model of the **NSB BM68B 23**, 3 car unit, in the new livery introduced from 1983 and onwards.



BM 68B ble bygget av SKA80/ STRØMMEN i 1960-61. Fra og med høsten 1983 ble de ved revisjoner og reparasjoner malt om etter det nye NS8's designprogram, rødsort og sortrød med hvite påskrift og logo. BM68 var i tjeneste hos NSB til 2001 og hos Ofotbanen til 2010.

After the introduction of the new NS8 design program from the autumn 1983 the B68B were painted in the new red/black livery with white lettering and logos. BM68 remained in service by the NSB until 2001 and 2010 with Ofotbanen AS.

SJ Yd, Y Hilding Carlsson motorvogn, SJ Yg tilhenger

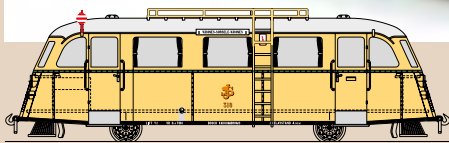
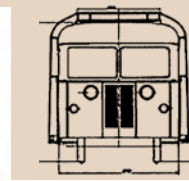

NEW

SJ Yd 318 Original versjon med original SJ logo «Metkrok»

Art. nr. **NMJS Yd318 DCC**

NMJ Superline modell av Hilding Carlsson motorvogn type Yd. Modellen har alle detaljer utvendig med hel stige, innredning og Faulhaber motor som sikrer meget gode kjøreegenskaper. Leveres ferdig digital og med interiørbelysning.

All models are DCC digital and with interior light.

Skiltet Vännes-Sorsele-Vännes og alternative skilt medfølger.

SJ Yd 320 motorvogn og tilhengervogn UF2 1521 med SJ logo og merkning frå 1938

Art. nr. **NMJS Yd320T DCC**

NMJ Superline modell av Hilding Carlsson motorvogn type Yd nr. 322.

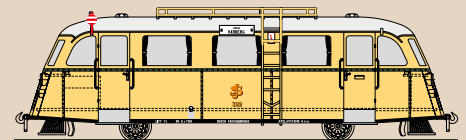

SJ Yd 322 Original versjon med original SJ logo «Metkrok»

Art. nr. **NMJS Yd322 DCC**



SJ Yd 340 «Malmbanen spesial»

Art. nr. **NMJS Yd340 DCC**

Skiltet NARVIK/ABISKO Ö/ ABISKO Ö-NARVIK og alternative skilt medfølger.

NMJ Superline model of SJ motor coach Type Yd 340 Iron Ore Line special with original lettering and ski racks. The model has all details outside and interior. Faulhaber motor gives optimal running performance.

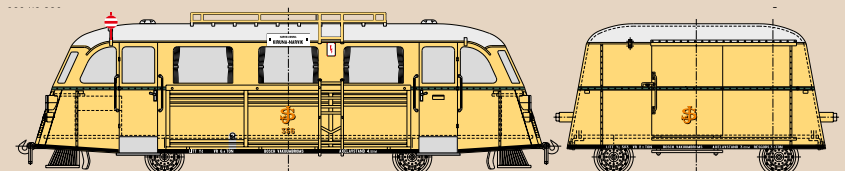

SJ Yd 356 og Yg 503 original merkning «Malmbanen spesial» med ski og staver

Art. nr. **NMJS Yd356 DCC**

NMJ Superline modell av Hilding Carlsson motorvogn type Yd nr. 356 med skistativ med post og bagasjetilhenger slik den gikk på Ofotbanen/ Malmbanen.



NMJ Superline model of SJ motor coach Type Yd 356 and the trailer Yg 503 with the original lettering. The model has ski racks.



SJ Yg gamle påskriffter/ Old style lettering

Art. nr. **NMJS Yg**

SJ UF2 1938 års påskriffter/Lettering from 1938-1940

Art. nr. **NMJS UF2**

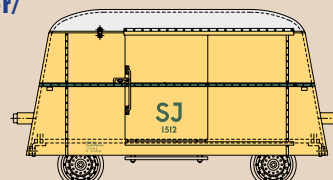

SUPERLINE

Arbeidet med Superline serien startet i 1981. Det tok fire år før vi hadde første modellen klar, NSB EI 5 i 3 utgaver. Deretter fulgte BM67 fra 1988-1990 og ikke minst ikonet Dovregubben type 49a 463, den ekte «Dovregubben» Siden har vi laget mange Norske, Svenske, og Europeiske Superline modeller.

Superline er meget høyt verdsett av modelltogentusiaster og samlere over hele verden. Noen høydepunkter ser du her

Our work with the Superline series startet i 1981. It took us 4 years to present the first model, the old classic NSB electric locomotive type EI 5. This was followed by NSB BM67

EMU and the modell of the famous Dovre Giant i 1988. Since then NMJ have made Superline models of many classic Norwegian, Swedish and European prototypes. Superline is highly appreciated from Model train enthusiast and collectors all over the world.

Some of the high light you will see here.



SJ Y



SJ Y 330 og UF2 med SJ Logo etter 1938 | Art. nr. NMJSYd320 T DCC

NMJ Superline sett av Hilding Carlsson motorvogn type Y nr. 330 med post og bagasjetilhenger UF2 1512.

NMJ Superline model of SJ motor coach Type Y 330 and the trailer UF2 1512 with the lettering after 1938.

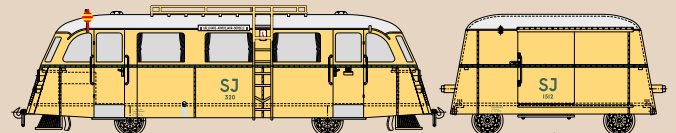

SJ Y 343 med skistativ og ski. Merkning fra og med 1938.

Art. nr. NMJS Yd343 DCC

Alle modeller leveres ferdig digital og med interiørbelysning. All models are DCC digital and with interior light.



NMJ Superline modell av Hilding Carlsson motorvogn type Yd nr. 343 med skistativ. Modellene har alle detaljer utvendig med delt stige og skistativ.

Modellen har innredning og Faulhaber motor som sikrer meget gode kjøreegenskaper. Metallstøpne og ferdig lakkerte ski og staver medfølger.



NMJ Superline model of SJ motor coach Type Yd 343 with Ski Racks and Ski. The model has all details outside and interior. Faulhaber motor gives optimal running performance.

SJ MTR 56 Snøplog og lastetralle

Art. nr. NMJS MTR56



SJ bygget om noen av Hilding Carlsson motorvognene til lastetralle, arbeidskjøretøy med kran og snøplog for all nødvendig arbeid på og langs skinnegangen.

NMJ Superline model av dette meget interessante kjøretøyet med alle detaljer innvendig og utvendig.

SJ rebuilt some of Y to maintenance vehicles with loading platform and a HIAB crane for all kind of works on and along the tracks. NMJ Superline model with all details inside outside of this very interesting small vehicle.

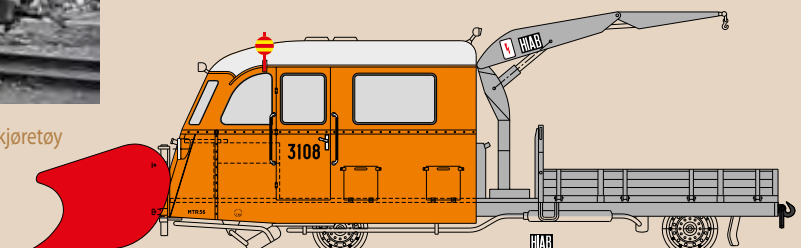
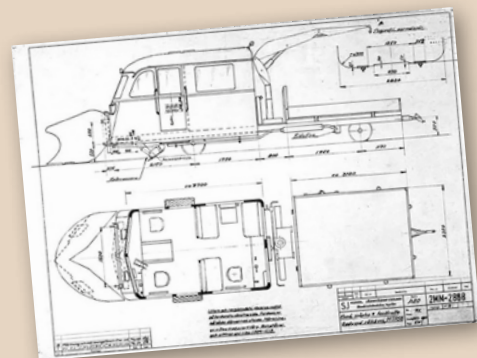

NSB CMB 16

NSB Cm16 18246 | Art. nr. **NMJS Cm18246 DCC**

NMJ Superline modell av Cm 18246 bygget av Hilding Carlsson i Umeå for Bergen Distrikt. Modell har alle detaljer utvendig, bl.a. hel stige og med innredning. Faulhaber motor for de beste kjøreegenskaper. Skalalys og interiørllys. Leveres digital med kondensator. Påskriften og merking som 18246 var ved levering.

NMJ Superline model of NSB Cm 16 18246 from 1938. The model has all details outside and interior. Faulhaber motor gives optimal running performance.

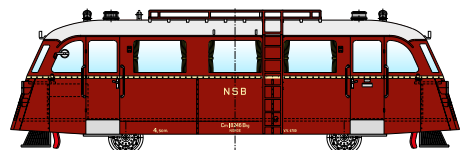

NSB Cm16 1824
Art. nr. **NMJS Cm18249 DCC**

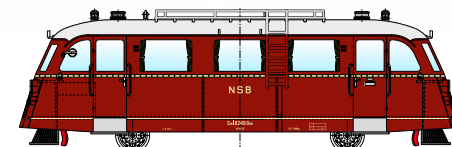

Superline modellen av Cm 16 18249 bygget av Skabo på lisens for Drammen distrikt. Modellen har alle detaljer utvendig med delt stige og har innredning og Faulhaber motor for de beste kjøreegenskaper. Påskriften og merking med NSB logo og skjørtstripe som 18249 hadde ved levering. BAS Cm2 og NSB Cm 16 leveres ferdig digital med interiørbelysning.

NMJ Superline model of NSB Cm 16 18249 from 1938. The model has all details outside and interior. Faulhaber motor gives optimal running performance.

BAS Cm2 and NSB Cm 16 are delivered in DCC digital with interior lights.

Historikk

NSB ønsket å prøve de lettbygde og billige svenske motorvognene type Yd. Cm 18246 ble levert i Umeå den 11.02.1937. Etter prøvekjøring ble den kjørt for egen maskin til Trondheim den 13.2.1937. Etter å ha tilbakelagt 1752 km fra Umeå til Bergen, ble den godkjent for trafikk av Bergen distrikt den 23.2.1937. 18246 ble deretter satt i Lokaltrafikk bl.a. Hønefoss-Grindbakken og trafikkerte en tid på Numedalsbanen.

Drammen distrikt ønsket seg en motorvogn for Numedalsbanen, og Oslo Distrikt ønsket en vogn for trafikk på strekningen Oslo Ø-Hakadal og Lillestrøm-Eidsvoll. Dermed ble 2 motorvogner bestilt og levert fra SKABO som hadde sikret seg lisensavtale for Norge. Vognene ble levert i desember 1938 etter 10 måneders byggetid.

Vognen i Oslo Distrikt ble fort for liten og overført til Drammen distrikt.



Alle modeller leveres ferdig digital og med interiørbelysning. All models are DCC digital and with interior light.

Bruksbanen Askim-Solbergfoss Cm2 «Padda»

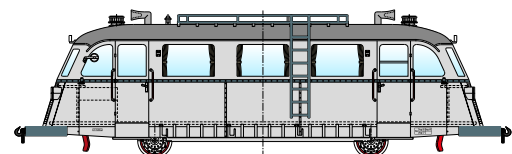

Historikk

Den private bruksbanen Askim-Solbergfoss trengte en ny motorvogn til erstatning for «Gamla» fra 1928 og bestilte samtidig med NSB en Hilding Carlsson motorvogn hos Skabo. Den ble utrustet med kraftig støtfanger og en koblingskrok for å kunne trekke en godsvogn/tilhengervogn. Lakkert i sølvfarge med grå sideveggene. Populært kallenavn var «Padda» som var i trafikk helt til Solbergfossbanen ble nedlagt 04.01.1965. «Padda» og «Gamla» sto i mange år lokstallen i Solbergfoss. Senere overtatt av Norsk Jernbaneklubb og er stasjonert på Krøderbanen.

The private short line from Askim to Solbergfoss ordered one motor coach of the Hilding Carlsson type by Skabo. Delivered in 1938 and was in use until closure of line in 1965. "Padda (The toad)" was taken over by Norwegian Railway Club, Krøderbanen and can be seen at Krøderen station.

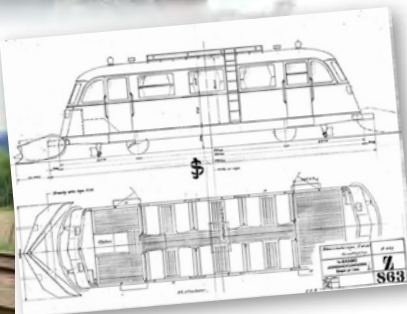

NSB Goodsvogner/Freightwagon

NEW

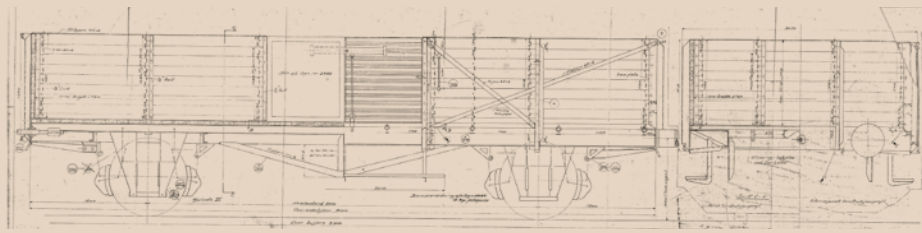

NSB L4 og NSB Elo åpen godsvogn med og uten bremseplattform

NSB L4 50001-50470 var en åpen godsvogn med karmen av tre og jerndører, og med 15 tonn akseltrykk. L4 ble bygget i 470 eksemplarer fra 1936 til 1953 på samme chassis som G4 lukket godsvogn og var et vanlig syn i norske godstog. Fra og med 50270 ble vognene utstyrt med liten bremseplattform. L4/Elo var godt egnet laster med trekubb, kull, og koks og alle sorter byggematerialer som tålte fukt.

Mange vogner fikk også UIC litra og nummer og var i trafikk til innpå 1980 tallet. L4 10351 er bevart og utstilt på Krøderen stasjon Norsk Jernbaneklubb, Krøderenbanen.

NSB L4 and NSB Elo open freight waggon with and without brake platform.

NSB L4 was an open freight wagen with wooden sides, steel doors with 15 tons axle load. 470 L4 was built on the same chassis as the G4 closed wagon from 1936 to 1953. L4 and Elo was common sight in the Norwegian freight trains for almost 50 years. The wagons from 50270 were equipped with a small braking platform.

L4/Elo was well suitable for many kind of loads, such as short timber, coal, cinters and all kind of building materiel and things not sensible for water.

Many got UIC litra and numbers and were in service until ca mid1980ties. L4 10351 is preserved by NJK, Norwegian Railway Club and exhibited at Krøderen station.



NSB L4/NSB Elo uten bremseplattform/NSB L4 NSB Elo without braking platform

NSB L4 50019 | Art. nr. NMJS L4 50019



NSB L4 50191 | Art. nr. NMJS L4 50191



NSB L4 50268 | Art. nr. NMJS L4 50268



**NSB L4/NSB Elo med bremseplattform
NSB L4 NSB Elo with braking platform**

NSB L4 50270 | Art.nr. NMJS L4 50270

NSB L4 50314 | Art.nr. NMJS L4 50314

NSB L4 50351 | Art.nr. NMJS L4 50351

NSB L4 50456 | Art.nr. NMJS L4 50456

NSB L4 50468 | Art.nr. NMJS L4 50468

NSB Elo 21 76 511 0298-0 | Art.nr. NMJS Elo 0298-0

NSB Elo 21 76 511 0328-5 | Art.nr. NMJS Elo 0328-5

NSB Elo 21 76 511 0179-4 | Art. nr. NMJS Elo 0179-4



NSB Elo 21 76 511 0195-8 | Art. nr. NMJS Elo 0195-8



**NÅ PÅ LAGER!!
NOW IN STOCK!!**



NSB T3 stakevogn med liten bremseplattform NSB T3 stake car with small brake plattform

NEW

Historikk

Fra 1913 til 1928 ble det levert en ny kraftigere standardtype stakevogn til NSB. I alt ble det bygget ca 1070 vogner, i flere utgaver både med og uten sidelemmer og med og uten bremsehus. Bremsehuset ble erstattet av en liten bremseplattform fra 1934. Vognen var i bruk for transport av tømmer og alt gods som ikke krevde tørr transport. De ble også brukt til transport av nye biler. Tidligere har vi laget Superline utgaver av T3 stakevogner, og type T13 med side- og endelemmer. Hermed har vi gleden av å kunne presentere den siste siste utgaven som fikk bremsehuset ombygget til en

liten bremseplattform. NMJ Superline modellen leveres i 4 utgaver for perioden 1913-1940 og 4 utgaver for perioden 1940-1971.

From 1913-1928 NSB ordered 1070 open stake cars of new stronger type T3/T13 from different factories. It was 3 different versions, stake car, stake car with side walls, and stake car with brake cabin. The brake huts were rebuilt to a small braking platform from 1934.

T3/t13 was in service until 1971, whereafter it became an internal wagon. NMJ present 4 versions from the periode 1934-1950 and 4 versions from 1950-1971.



PERIODE 1934-1950

NSB T3 4238 | Art. nr. NMJS 4238



NSB T3 4907 | Art. nr. NMJS 4907



NSB T3 10543 | Art. nr. NMJS 10543



NSB T3 10591 | Art. nr. NMJS 10591



PERIODE 1948-1971

NSB T3 10924 | Art. nr. NMJS 10924



NSB T3 10962 | Art. nr. NMJS 10962



NSB T3 16492 | Art. nr. NMJS 16492



NSB T3 16494 | Art. nr. NMJS 16494



NSB T14, NSB 0m



Håndbyggede messingmodeller med staker, henholdsvis staker og lemmer. Perfekt gjengitt bremsstell og detaljer for disse særdeles typiske og anvendbare vogner. L.o.b. 129,9 mm. Passer perfekt sammen med Superline modellene G4/Gbkl(s)/T3/TI3 vognene.



På basis av G4 understellet ble det fra 1938 til 1962 bygget to typer stakevogner, 206 T4, senere Kbmp/Kbkkmp, og 1165 vogner av type T14 med sidevegger, senere UIC litra Om/Okkm. Vognene hadde en l.o.b på 11300 mm med lastelengde på 10,0 m. Vognene hadde hylsebuffer med vekt på 9-10,5 tonn. Vognene var i bruk langt inn på 1990-tallet.

From 1932 to 1962 NSB got 1371 of these new, longer and stronger stake cars which could load 20-21 tons. The chassis was the same on the G4 box car with l.o.b. 11300 mm. Length of the loading platform was 10000 mm. The stake cars were made in two versions, with stakes, litra

T4 later Kbmp/Kbkkmp, and with stakes and side walls, type T14, later Om/Okkm. These wagons were in use until mid of the 1990s. Handmade brass models with stakes and side walls. Perfectly detailed platform, chassis and brake system for these very typical NSB freight cars. Fits perfect with the NMJ Superline models of G4/Gbkl(s)/ and T3/TI3-series. L.o.b. 129,9 mm.



NSB Stakevogn T14 60227 | Art. nr. NMJ0 T14-2

NMJ Superline modell av NSB T14 60227, stakevogn med sidelemmer, rødbrun original utgave.

NMJ Superline model of NSB T14 60227 stake car with sidewalls in original redbrown version.



NSB Stakevogn T14 60289 | Art. nr. NMJ0 T14-1

NMJ Superline modell av NSB T14 60289, stakevogn med sidelemmer, rødbrun original utgave.

NMJ Superline model of NSB T14 60289 stake car with sidewalls in original redbrown version.



NSB Stakevogn Om 21 76 361 0572-9 | Art. nr. NMJ0 T14-3

NMJ Superline modell av NSB Om 21 76 361 0572-9, stakevogn med sidelemmer, rødbrun med UIC litra.

NMJ Superline model of NSB Om 21 76 361 0572-9 stake car with sidewalls, redbrown with UIC litra.

NSB G4, NSB Gbbkls



NMJ Superline O-Skala modell av Gbkl(s) og lblps med alle detaljer, på vognkasse, understell og bremsstell. 7 versjoner utsolgt og kun 3 varianter tilbake i få eksemplarer. Total opplag var 80 vogner.

NSB G4 var Norges mest vanlig lukkede godsvogn og ble levert i over 1800 eksemplarer. Noen G4 ble bygget om til kjølevogner type ldlps. Vognene var inntil Gbs kom i 1964 Norges største lukkede godsvogn og var vanlig i togene til innpå 1990-tallet. G4 vogner med innsatte benker ble også brukt som personvogner i påsketrafikken i de første årene etter krigen.

NMJ Super O-gauge model of the NSB Gbkl(s) (G4) with all details. 7 Versions sold out only few models of 3 versions available. 80 Models built of 10 types. G4/Gbkl(s) was the most common box car type in Norway with more than 1800 built. Some G4 were rebuilt to the refrigerator type G4 and ldlps. G4/Gbkl(s)/ldlps was common until mid 1990s. Due to the shortage of rolling stock after the 2nd WW the G4, equipped with wooden benches inside, were used also in passenger traffic, specially in peak seasons like Easter and summer holidays.

NSB lblps 42 76 805 3014-9 | Art. nr. NMJ0 3014-9

Superline modell av NSB kjølevogn lblps 42 76 805 3014-9 med ny NSB Logo.

Superline model of NSB Refrigerator wagon type lblps 42 76 805 3014-9 with the new NSB logo.



NSB Gbkl(s) 20 76 158 5809-3 | Art. nr. NMJ0 5809-3

Superline modell av NSB Gbkl(s) 20 76 158 5809-3 i helt rødbrun utførelse.

Superline model of NSB Gbkl(s) 20 76 158 5809-3 in complete red brown livery.



NSB T3 Stakevogn/TI3 Stakevogn



Superline 0 Skala håndbyggede messingmodeller med staker, henholdsvis staker og lemmer. Perfekt gjengitt bremsestell og detaljer for disse særdeles typiske og anvendbare vogner. L.o.b. 100,8 mm/102,3 mm. Passer perfekt sammen med Superline modellene av G4 vognene samt T4 og TI4 vognene.

Superline 0 Gauge models of the very typical stake cars T3/TI3 in several versions. Perfect detailed, such as platform, brake system etc. Fits perfect with the NMJ Superline models of G4 and T4/TI4.

Fra 1913 startet leveransene av en ny og kraftigere stakevogn, type T3, til NSB, bygget etter NSB hovedtegning 1458. Lengden var 8770 eller med hylsebufferne 8900 mm og hadde en lastelengde på 7,6 m. Vognvekten var 6,5-8,5 tonn avhengig utstyr. T3 kunne laste 15,5-17,5 tonn.

From 1913 to 1928 NSB got 1050 of these new longer and stronger stake cars which could load 15,5-17,5 tons. The length was 8770-8990 mm with a loading platform of 7660 mm. The stake cars were made in two versions, with and without side walls. By 1968 it was still 480 T3/TI3 in use by NSB. They got the new international litra Kbkmp. T3/TI3 wagons were in use for more than 60 years.



NSB T3 17002 rødbrun | Art. nr. NMJ0 17002

NMJ Superline modell NSB T3 17002 i rødbrun utførelse slik den er bevart av Norsk Jernbaneklubb, Krøderbanen. Bygget av Strømmens Værksted i 1914.

NMJ Superline model of NSB T3 No 17002 stake car in red brown livery. 17002 was built by Strømmens Værksted in 1914.

NSB TI3 4893 Stakevogn | Art. nr. NMJ0 4893

NMJ Superline modell av TI3 4893 stakevogn med lemmer i grå/sort utførelse. Vognen ble bygget av Skabo i 1919 og er bevart på Krøderbanen.

NMJ Superline model of NSB TI3 4893 stake car with side walls in black grey livery. 4893 was built by Skabo in Oslo in 1919 and preserved at the Museum railway Krøderbanen in Norway.

NSB T3 6539 stakevogn | Art. nr. NMJ0 6539

NMJ Superline modell NSB T3 6539 i grå/sort utførelse. Vognen ble bygget av Skabo Jernbanevognfabrikk på Skøyen i 1914.

NMJ Superline model of NSB T3 No 6539 stake car in original grey/black livery. Skabo Jernbanevognfabrikk in Oslo in 1914.

NSB T3 10991 stakevogn | Art. nr. NMJ0 10991

NMJ Superline modell av NSB T3 10991 i sort/grå utførelse. Vognen ble bygget av Fredrikstad Mek. Verksted i 1925.

NMJ Superline model of NSB T3 No 10991 stake car in black grey livery. 10991 was built by the ship yard Fredrikstad Mek. Verksted in 1925.

NSB TI3 med sidelemmer

1050 stakevogner type T3/TI3 etter hovedtegning 1458 m/tillegg ble bygget mellom 1913 og 1928. Det var 3 versjoner: T3 stakevogn, T3 stakevogn med endelemmer og TI3 med sidevegger. Vognene kunne laste 15,5-17,5 tonn og hadde en lengde på 8770/8900 mm, en vogn vekt fra 6,5-8,5 tonn. I 1968 var det fortsatt 480 T3/TI3 og noen fikk international UIC litra.

1050 stake cars of new stronger type T3/TI3 were delivered to NSB 1913-1928. 3 types of stake cars were built according to the Main drawing 1458 with addition, T3 stake car, stake car with end walls, and stake car with sidewalls. The wagons had a length of 8770/8900 mm, and a weight of 6,5-8,5 tons with a loading capacity of 15,5-17,5 tons. As late as 1968 it were 480 wagons in service and some even got international UIC litra.



NSB TI3 14539 Stakevogn | Art. nr. NMJ0 14539

NSB Stakevogn TI3 14539 stakevogn med lemmer i grå sort utførelse, Vognen ble bygget av Eidsfos Verk i 1925.

NMJ Superline model of NSB TI3 14539 stake car with side and end walls in black/grey livery. 4893 was built by Eidsfos Verk i 1925.



NSB TI3 6886 Stakevogn | Art. nr. NMJ0 6886

NSB stakevogn type TI3 nr.6886 med lemmer i rødbrun utførelse slik de ble fra ca. 1940 og utover. Vognen ble bygget av Fredrikstad Mek. Verksted i 1924.

NMJ Superline model of NSB T3 No. 6886 stake car in red brown livery. 6886 was built by Fredrikstad Mek Verksted i 1924.



NSB TI3 16542 Stakevogn | Art. nr. NMJ0 16542

NSB stakevogn type TI3 nr.16542 med lemmer i rødbrun utførelse slik de ble fra ca 1940 og utover. Vognen ble bygget av Fredrikstad Mek. Verksted i 1924.

NMJ Superline model of NSB TI3 stake car No. 16542 with side- and end walls in red brown livery. 16542 was built by Fredrikstad Mek Verksted i 1924.

NMJ Superline 0 Skala stakevogner er utrolige modeller med en fantastisk detaljering.... Kanskje noen av de beste detaljerte modeller noensinne? Disse må bare oppleves.

NSB Di3 CFL 1600 SNCB 202/52

EUROPA's mest berømte diesellokomotiv, kjent både for sitt kraftfulle utseende og ikke minst for den fantastiske lyden.

The most famous diesel locomotive in Europe, both known for its beauty and for its fantastic sound.

NMJ Topline-modell av NSB Di3b i klassiske NSB-utgaver, med alle detaljer, som NSB-typens lokkasse, bogger, drivstofftanker, batteribokser, gitter, stiger, påbygg på taket etc. Drivverk med to motorer og ferdigmontert høyttaler for enkel montering av lyddekoder. Modellene kommer både meg og uten lyd. Skjørt og ploger med og uten Lenz-koblinger medfølger.

The NMJ Topline model of the NSB Di3 has all the true details, such as fuel tanks, battery boxes and bogies. Driving unit with two motors and ready mounted load-speaker for easy sound decoder installation. The model will be available with the fantastic NMJ Sound and in a analogue version. Front skirts and snow plows with and without Lenz couplers are included.

Topline modeller av SNCB 52/202/204 and CFL 1600 med alle detaljer, bl.a. AFB lokkasse, drivstofftanker, batteribokser og bogger. Drivverk med to motorer, og ferdigmontert høyttaler for enkel montering av lyddekoder. Modellen kommer med NMJs fantastiske Nohab-lyd og i en analog utgave.

NMJ Topline models of the CFL 1600 and SNCB 52/202/204 with all details with with the AFB locomotive body, fuel tanks, battery boxes and bogies. Drivetrain has two motors and ready mounted loadspeaker for easy sound decoder installation. The model will be available with the fantastic NMJ Sound and in an analogue version. Front skirts with and without Lenz type couplers are included.



NEW



PASSION FOR
TRAINS

NMJ TOPLINE 0 GAUGE | NMJ TOPLINE SPOR 0

0-GAUGE / SPOR 0 CFL 1600

NMJ gjør det igjen!
Denne gangen i spor 0 1:45

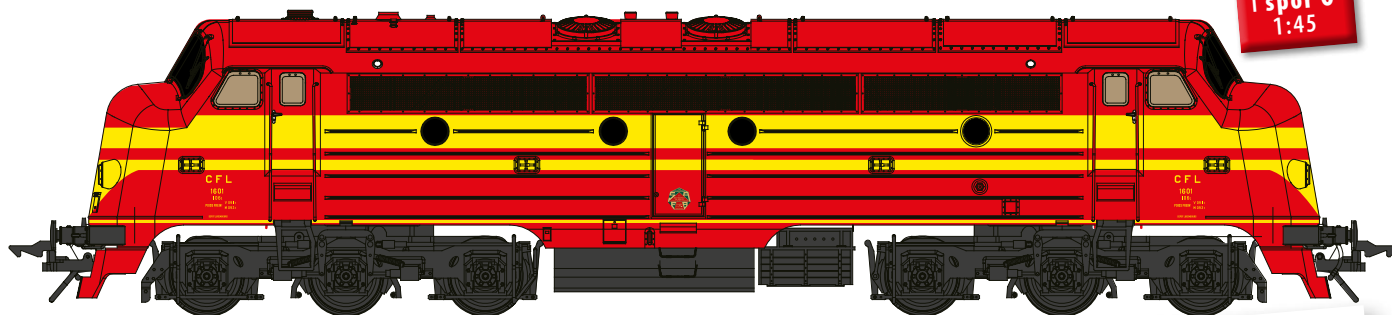

CFL 1601 DELIVERY VERSION

Art. nr. **NMJT 145303 DC**

Art. nr. **NMJT 245303 DCC sound**

0-Skala 1:45 Topline modeller av CFL 1601 leveringsutførelse med original logo. Topp-detaljert modell med to motorer, ferdig forberedt for lyd med høyttalermontert. Teknisk lik 1602/1603.

NMJ Topline modell in 0-Gauge 1:45 of CFL 1601 in delivery version livery with the old CFL logo. Top detailed models with two motors, digital sound ready, with loudspeaker mounted. Technically identical with CFL 1602-1603.



NEW



CFL 1603

Art. nr. **NMJT 145302 DC**

Art. nr. **NMJT 245302 DCC sound**

0-Skala 1:45 Topline modell av CFL 1603 i original design med original logo og to frontlamper. Topp-detaljert modell med to motorer, ferdig forberedt for lyd og røyk. Høyttaler montert. Modellen har skjørt med Lenz-koblinger, og skala skjørt for utstilling. Leveres i analog og digital utførelse med lyd.

0-Gauge 1:45 Topline model of the CFL1603 in original livery with the original logo. Version with two front lamps. Top detailed model with two motors, digital sound ready, with loudspeaker mounted. The model has two types of front skirts, with Lenz couplers, and scale front skirts with all details for exhibition.



CFL 1602

Art. nr. **NMJT 145301 DC**

Art. nr. **NMJT 245301 DCC sound**

0-Skala 1:45 Topline modeller av CFL 1602 i original design med original logo fra perioden 1954-1971. Topp-detaljert modell med to motorer, ferdig forberedt for lyd med høyttaler montert. Modellen har

skjørt med Lenzkoblinger, og skala skjørt for utstilling. Leveres analog, og i digitalutførelse med lyd.



0-Gauge 1:45 Topline model of CFL 1602 in original livery with the old CFL logo from 1954 to 1971. Top detailed models with two motors, digital sound ready, with loudspeaker mounted. The models have two types of front skirts, with Lenz couplers, and scale front skirts with all details for exhibition.



0-GAUGE / SPOR 0 – SNCB 204

NEW

NMJ gjør det igjen!
Denne gangen i spor 0 1:45



SNCB 5211 Photo Thierry Nicolas

SNCB 5211

Art. nr. **NMJT 145403 DC**

Art. nr. **NMJT 245403 DCC sound**

0-Skala 1:45 Topline modeller av SNCB 5211 med store loknummer i fronten, og enkel stripe og med dyanmiske bremses. Teknisk lik 145401.

NMJ Topline model in 0-Gauge 1:45 of SNCB 5211 with big numbers at the fronts and single stripe. Top detailed models with two motors, digital sound ready, with loudspeaker mounted. Technically identical with 245401.



SNCB 202003

Art. nr. **NMJT 145402 DC**

Art. nr. **NMJT 245402 DCC m/Lyd**

0-Skala 1:45 Topline modell av **SNCB 202003** i original design fra 1954 med original logo og to frontlamper. Toppdetaljert modell med to motorer, ferdig forberedt for lyd med høyttaler montert. Modellen har skjørt med Lenz-koblinger, og skala skjørt for utstilling. Leveres i analog og digital utførelse med lyd.



SNCB 202003 Foto unknown

0-Gauge 1:45 Topline model of the SNCB 202003 in original livery with the original logo from 1954. Version with two front lamps. Top detailed models with two motors. Digital sound ready, with loudspeaker mounted. The model has two types of front skirts, with Lenz couplers, and scale front skirts with all details for exhibition.

Med alle CFL/SNCB modeller medfølger 2 skjørt og 2 stk Lenz O-Skala koblinger. I tillegg følger det med 2 frontskjørt for utstilling uten åpning for kobling.

Included with all CFL/SNCB versions are 2 Lenz O-Gauge couplings and 2 open front skirts. 2 closed front skirts for exhibition are also included.

SNCB 204003

Art. nr. **NMJT 145401 DC**

Art. nr. **NMJT 245401 DCC m/Lyd**



HS SNCB 204-003 K-Deutz 20-11-57

0-Skala 1:45 Topline modell av SNCB 204003 i original design frå 1954 med original logo og to frontlamper. Toppdetaljert modell med to motorer, ferdig forberedt for digital med høyttaler montert. Modellen har skjørt med Lenz type kobling og skala skjørt for utstilling. Leveres analog og i digital utførelse med lyd.



0-Gauge 1:45 Topline model of the SNCB 204003 in the original livery with original logo from 1954 with two front lamps. Top detailed models with two motors, ready for digital sound with

loud speaker mounted. The models have two types of front skirts, with Lenz coupling and scale front skirts with all details for exhibition.

0-GAUGE / SPOR 0 NOHAB NSB

UTSOLGT SPOR 0
SOLD OUT GAUGE 0



NEW

NMJ gjør
det igjen!
Denne
gangen
i spor 0
1:45



NSB Di3b.641

Art. nr. **NMJT 145001 DC**

Art. nr. **NMJT 245001 DCC sound**

0-Skala 1:45 Topline-modell av **NSB Di3b.641** i rødbrun utgave, med bred gul stripe, slik loket var fra 1962 og utover. Toppdetaljert modell med to motorer, ferdig forberedt for lyd med høyttaler og brakett for digitaldekoder. Modellen har skjørt og ploger med og uten Lenz-koblinger. Leveres i analog og i digitalutførelse med lyd.

0-Gauge 1:45 Topline model of NSB Di3b.641 in red-brown

livery, with wide yellow stripe, as the 641 was from 1962. Top detailed model with two motors, digital sound ready, with loudspeaker mounted. The model is delivered with open and closed skirts and snow plows. Lenz style 0-gauge couplers included.

643 etter hovedrevisjon, i mellomdesign på Dombås stasjon. Foto Rolf Burud



NSB Di3 643 Mellomdesign

Art. nr. **NMJT 145004 DC**

Art. nr. **NMJT 245004 DCC sound**

NMJ Topline modell av NSB Di3b 643 i mellomdesign i mellomdesign slik loket var fra 1982. Toppdetaljert modell med to motorer, ferdig forberedt for lyd med høyttaler og brakett for digitaldekoder. Modellen har skjørt og ploger med og uten Lenz-koblinger. Leveres i analog- og i digitalutførelse med lyd.

MEGET BEGRENSET OPPLAG

NMJ Topline modell in 0-Gauge 1:45 of NSB Di3b.643 in the Intermediate design of NSB from 1982. Top detailed models with two motors, digital sound ready, with loudspeaker mounted. The model has two types of front skirts, with Lenz couplers, and scale front skirts with all details for exhibition.

VERY LIMITED ADDITION

0-GAUGE / SPOR 0 NOHAB NSB

NEW

NMJ gjør det igjen! Denne gangen i spor 0 1:45

NSB Di3a.623

Art. nr. **NMJT 145003 DC**

Art. nr. **NMJT 245003 DCC sound**

0-Skala 1:45 Topline modell av NSB Di3a.623 rødbrun med gul stripe slik loket var fra 1962. Toppdelt modell med to motorer, ferdig forberedt for lyd med høyttaler montert. Modellen har skjørt og ploger med og uten Lenz-koblinger. Leveres analog, og i digital utførelse med lyd.



0-Gauge 1:45 Topline model of NSB Di3a.623 in red-brown livery with yellow stripe as the NSB design was from 1962. Top detailed model with two motors, digital sound ready with loudspeaker mounted. The model is delivered with open and closed skirts and snow plows. Lenz style 0-gauge couplers included.

Inkludert med alle NSB versjoner medfølger 2 stk Lenz koblinger og ekstra snøploger og frontskjørt med og uten åpning for kobling.

Included with all NSB Versions are 2 Lenz 0-Gauge couplings and snow plows and front skirts with and without opening for the couplings.



NSB Di3 602 Nydesign med OL- og GM Logo

Art. nr. **NMJT 145005 DC**

Art. nr. **NMJT 245005 DCC sound**

NMJ Topline modell av NSB Di3a 602 i Nydesign and with the GM logo in the front.

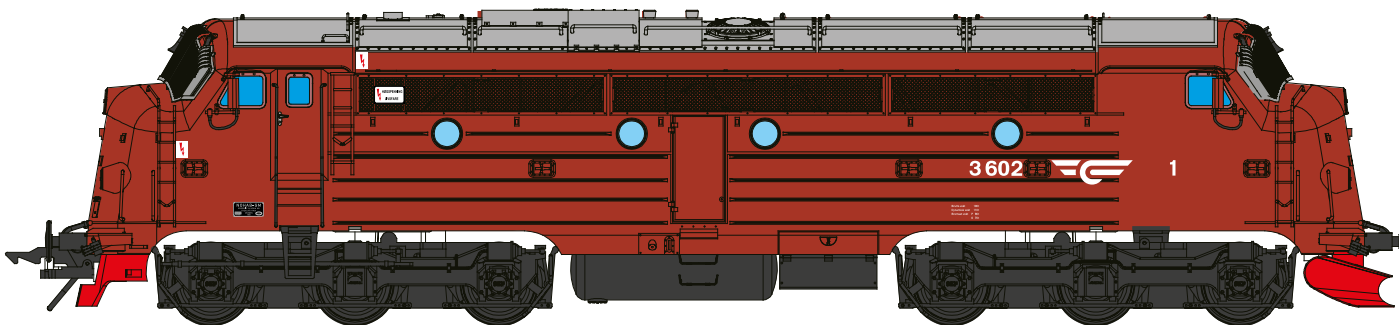

Toppdelt modell med to motorer, ferdig forberedt for lyd med høyttaler og brakett for digitaldekoder. Modellen har skjørt og ploger med og uten Lenz-koblinger. Leveres i analog- og i digitalutførelse med lyd. **MEGET BEGRENSET OPPLAG**

NMJ Topline modell in 0-Gauge 1:45 of NSB Di3a 602 with the Logo from the Olympic Wintergames at Lillehammer in 1994 and with the GM logo at the front.

Top detailed models with two motors, digital sound ready, with loudspeaker mounted. The model has two types of front skirts, with Lenz couplers, and scale front skirts with all details for exhibition.

NSB Di3 · DSB My · MAV M61 · CFL 1600 · SNCB 52/53/54 · TMY · V170

HO Gauge
HO Skala
1:87



UNIK SERIE I NMJ Topline serien:

NOHAB/AFB modeller med hele elleve forskjellige loktyper/utgaver av disse legendariske lokene i H0. Ikke bare kjente for det klassiske utsende men også den herlige lyden. NOHAB-lokene omfatter NSB, DSB og MAV lokene. Disse kom også senere til Sverige og Tyskland. AFB typen ble bygget i Belgia for CFL og SNCB, under lisens fra Nohab. Alle lokene ser ved første

øyekast like ut, men det er mange forskjeller. NMJ gjør alle varianter, med ALLE detaljer i en uovertruffen SUPER SAMLESERIE MED MODELLER!

NMJ Topline NOHAB/AFB models - a unique series models with all together eleven different versions of these legendary locomotives in H0. Famous for their classical design,

but also for the unforgettable deep sound. The NOHAB factory produced all the DSB, MAV and NSB versions. DSB versions were later sold to Sweden and Germany. The AFB type were built in Belgium for CFL and SNCB. They all look very similar, but with closer study there are many differences. NMJ makes all versions, with ALL details in an unmatched series of COLLECTABLE MODELS.

Nohab SERIES: NSB Di3a · DSB My · MAV M61 · TÅGAB TMY · DB V170



AFB SERIES: CFL 1600 · SNCB 202/52-203/53 and 204/54 Class



VIKTIG INFORMATION | IMPORTANT INFORMATION

Modellene leveres i analog, digital og digital med lyd. Alle modellene har ferdig montert høykvalitets høyttaler ferdig montert for enkel ettermontering av lyddeko-der. Digitale versjoner har alle lysfunksjoner.

The models are available in analogue, digital and Digital Sound versions. All models have loudspeaker ready mounted for easy mounting of digital sound decoder. In digital mode all light functions are available.

Form-
nyhet!

NMJ 40 ÅR EKSKLUSIV:

NMJ TOPLINE NSB Di3a 631 Nydesign, DCC Sound

Utgave med modernisert sidevindu i ende 1, panserglass, tettet vindu i sidedører, flyttet horn på taket med mer! NMJ Topline modell av NSB Di3a 631 i rød/sort nydesign. Leveres med ESU Loksound V5 lyddekoder og høyttaler ferdig innebygd. Toplamper, nedre markeringslys og interiørlys i førerhyttene kan styres separat. Modellen leveres med høydetaljert plast overdel og et velprøvd metallchassis. Ploger og skjørt medfølger i esken. Fotoetsede gangbrett på taket og sidegitter. Fjærende buffere. Modellen kommer kun i DCC digital med lyd. Kan bygges om til AC ved hjelp av ombyggingssett 95.990. Leveres i en helt spesiell „gullseske“ og med nummerert Messingplakett.

NMJ 40 years model of the NSB Di3 631 in the modernized new design version with renewed front and cab side window in end 1, doors without window and with all details with the fantastic NMJ Nohab sound.

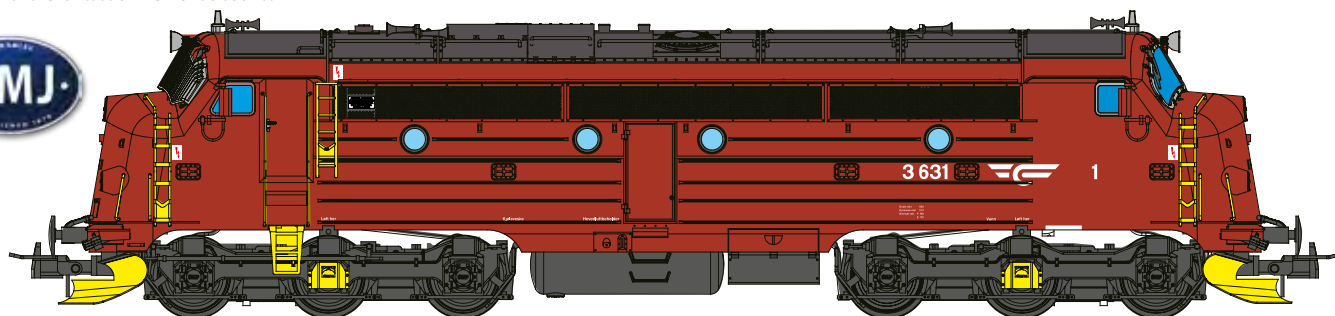

NSB DI3.631 NMJ 40 ÅR
Art. nr. NMJT 90040 DCC sound

Anniversary model

NEW

Form-
nyhet!

NMJ Topline NSB Di3.617 Modernisert Nydesign, Panser glass



**NSB DI3A 617
MODERNISERT NYDESIGN DC**

Art. nr. NMJT 90019

Art. nr. NMJT91019 DCC SOUND

**Ombyggingssett for Märklin/
Kit for change to AC Märklin system**

Art. nr. NMJT 95.990

Modellen er av Di3.617 i modernisert utgave med nytt sidevindu i ende 1, panserglass, tettet vindu i sidedører, flyttet horn på taket med mer! NSB Di3.617 Digital sound leveres med ESU Loksound V5 lyddekoder 16 forskjellige lyd og lysfunksjoner. Modellen kommer kun i DCC digital med lyd. Kan bygges om til AC ved hjelp av ombyggingssett 95.990.

NMJ Topline model of NSB Di3 617 in the modernised new design version with renewed front and cab side window in end 1, doors without window. Available both in analogue version and in a digital sound version, with the fantastic NMJ Nohab sound.

NEW

Form-
nyhet!

NMJ Topline Ofotbanen Di3.632 i grønn

Ofotbanen Di3 632 grønn

DC Art. nr. **NMJT 90021**

DCC Sound Art. nr. **NMJT 91021**

NMJ Topline Topline av Ofotbane Di3.632 i modernisert utgave med modernisert og støysiolert førerhytte i Ende 1 med panser glass og nytt sidevindu, tett vindu i sidedører, flyttet horn på taket med mer! NSB Di3.632 DCC Digital sound leveres med ESU Loksound V5 lyddekoder 16 forskjellige lyd og lysfunksjoner. Kan bygges om til AC ved hjelp av ombyggingssett 95.990.

NMJ Topline model of NSB Di3 617 in the modernised new design version with renewed front and cab side window in end 1, doors with window. Available both in analogue version and in a digital sound version, with the fantastic NMJ Nohab sound.



NEW



Form-
nyhet!

NMJ Topline NSB Di3.626 i modernisert Nydesign utgave

NSB Di3 626

DC Art. nr. **NMJT 90020**

DCC sound Art. nr. **NMJT 91020**

NMJ Topline Topline av Di3.626 i modernisert utgave med nytt sidevindu i ende 1, panserglass, tett vindu i sidedører, flyttet horn på taket med mer! NSB Di3.626 Digital sound leveres med ESU Loksound

V5 lyddekoder 16 forskjellige lyd og lysfunksjoner. Modellen kommer kun i DCC digital med lyd. Kan bygges om til AC ved hjelp av ombyggingssett 95.990.

NMJ Topline model of NSB Di3 6126 in the modernised new design version with renewed front and cab side window in end 1, doors with window. The model hasdel with all details and the big snow plow. Olympic Games logo not included due to copyright. Available both in analogue version and in a digital sound version, with the fantastic NMJ Nohab sound.



NEW

NMJ Topline NSB Di3.605 med OL Logo



NSB Di3 605 Nydesign with OL logo

DC Art. nr. **NMJT 90018**

DCC sound Art. nr. **NMJT 91018**

**Ombyggingssett for Märklin/
Kit for change all Di3s to AC Märklin system**
Art. nr. **NMJT 95.990**

NMJ Topline Topline av Di3.605 i nydesign med OL Logo. NSB Di3.6056 Digital sound leveres med ESU Loksound V5 lyddekoder 16 forskjellige lyd og lysfunksjoner. Modellen kommer kun i DCC digital med lyd. Kan bygges om til AC ved hjelp av ombyggingssett 95.990.

NMJ Topline model of NSB Di3 605 in the new design with Olympic logo for Olympic winter games at Lillehammer in 1994. Olympic Games Rings not included due to copyright. Available both in analogue version and in a digital sound version, with the fantastic NMJ Nohab sound.



NSB Di3 604 med stor Logo i ende 2



NSB Di3a 604

DC Art. nr. **NMJT 90018**

DC Sound Art. nr. **NMJT 91018**

NMJ Topline modell av NSB med stor logo i ende 2. Modellen er rødbrun klassisk gammeldesign med liten logo i ende 1.

NMJ Topline model of NSB Di3.604 in the old design with big NSB logo in end 2, and small in end 1.

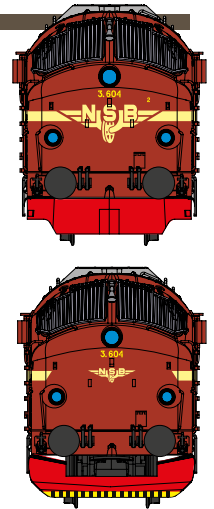

NSB Di 3a615

DC Art. nr. **NMJT 90003**

DC Sound Art. nr. **NMJT 91003**

NMJ Topline modell av NSB Di 3.605 i Nydesign med NSB's OL-Logo 1992-1995. Modellen har høy topplampe og tettet hovedlampe.

NMJ Topline modell of the NSB Di3.605 with NSB logo for the Winter Olympic games from 1992-1994 at Lillehammer in 1994. The model has high toplamp and blocked previous main lamp.



NSB Di 3.621 Nydesign

DC Art. nr. **NMJT 90004**

DC Sound Art. nr. **NMJT 91004**

NSB Di 3.615 og 3.621 var de første Di3 lokene som etter revisjon i 1983 ble lakkert i Nydesign Rødort og sortrød i 1983. Først ved senere revisjoner og ombygginger fikk lokene høy topplampe og fra 1990 Panseglass, og ekstra isolert førerhytte i ende 1. Se art 90019, 90020 og 90040.

NSB Di 3 615 og 3.621 was the first Di3 locomotives to get the new blackred/redblack livery with the new NSB logo in 1983. Later on they got the high toplamp and from 1990 the end 1 drivers cabin got extra insulaton, new front window with Panzer glasing and new side windows. tool Please see art. 90019, 90020 and 90040.

**STRAKS UTSOLGT.
SOON SOLD OUT**



MAV M61

MAV M61.010 NMJ SPECIAL

DC= Art. nr. **NMJT 90208**

DCC SOUND Art. nr. **NMJT 91208**

NMJ Topline modell av MAV M61.101 med NMJ Logo.

Modellen av M61.010 med NMJ logo blir solgt på den store NOHAB TUREN 10-13 Mai 2018. Eventuelt restoplag blir solgt deretter. For hver modell solgt av denne modellen gir NMJ 20 Euro til restaureringen av Di3.623 i Ungarn. Bli med og støtt en god sak.

NMJ Topline model of MAV M61.010 NMJ Special. M61.010 has from 8.12.2017 the NMJ Logo on both sides. 010 will be pulling the charter train in Hungary in May 2018. Read more about the „The Nohab tour of the century“ in this catalogue. 7 different NOHAB`s will be running during this trip. Very limited version to be sold on the charter train.



NMJ contribute 20 Euro to the restoration of the Di3a 623 with for each sold model of the model of M 61.010 with NMJ logo.



MAV M61.010

DC= Art. nr. **NMJT 90202**

DCC SOUND Art. nr. **NMJT 91202**

NMJ Topline modell av MAV M61.010 i originaldesign men med mørkere rød lokkasse og med NOHAB-logo.

NMJ Topline model of the MAV M61.010 in the original livery with darker red body and with NOHAB logo on the front.

MAV M61.019 Nostalgia

DC= Art. nr. **NMJT 90211**

DCC SOUND Art. nr. **NMJT 91211**

NMJ Topline modell av nyrestaurerte MAV M61.019 i en virkelig vakker utgave. Topdetaljert modell med de typiske Ungarske detaljene.

NMJ Topline model of M61.019 of the newly reworked and repainted in very beautiful design. Top detailed model with all the very typical details.



MAV M61.013 Old MAV Design

DC= Art. nr. **NMJT 90210**

DCC SOUND Art. nr. **NMJT 91210**

NMJ Topline modell av MAV M61.013 i originaldesign med kommuniststjerne i fronten.

NMJ Topline model of the MAV M61.013 in the original livery with the Communist star on the front.



CRL V170 – STRABAG – ALTMARK

CLR V170 1151

DC	Art. nr. NMJT 90604
DC Sound	Art. nr. NMJT 91604
Ombyggingssett for Märklin/ Kit for change to AC Märklin system	Art. nr. NMJT 95.990

NMJ Topline modell av V170 1151 i vinrød original farge med med alle påskriften fra Mannsfelder Bergwerksbahn e.V. Tysk lokkasse med korrekte boggier og detaljer, front uten dør og håndtak, tyske ploger.

NMJ Topline model of the V170 1151 in wine red/grey livery with all lettering from Mannsfelder Bergwerksbahn e.V. in Germany. German type of body with correct bogies, front without door and handrails and german style snow plows.



Altmark Rail MY 1155

DC	Art. nr. NMJT 90605
DC Sound	Art. nr. NMJT 91605
Ombyggingssett for Märklin/ Kit for change to AC Märklin system	Art. nr. NMJT 95.990

NMJ Topline modell av Altmark-Rail My 1155 i rød/ maroon lakering, med alle påskriften.

NMJ Topline model of the Altmark-Rail My 1155 in the red/ maroon livery, with all lettering.



SNCB 5404

DC	Art. nr. NMJT 90403
DC Sound	Art. nr. NMJT 91403
AC~	Art. nr. NMJT 95403
AC~ Dig Sound	Art. nr. NMJT 96403

NMJ Topline modell av SNCB 5404 med 5 frontlamper og alle typiske detaljer slik som AFB lokkasse med alle detaljer, SNCB/CFL boggier, drivstofftanker og batteribokser. Modellen leveres i DC og AC og I AC Digital Sound samt DCC Digital Sound med NMJ's fantastiske Nohab lyd.

NMJ Topline model of the SNCB 5404 with 5 front lamps and all the typical Belgium details, such as AFB body with all details, SNCB/CFL bogies, fuel tanks and battery boxes. Available in Analog and Digital Sounds version with the fantastic NMJ Nohab sound.



SNCB 5407

DC	Art. nr. NMJT 90404
DC Sound	Art. nr. NMJT 91404
AC~	Art. nr. NMJT 95404
AC~ Dig Sound	Art. nr. NMJT 96404

NMJ Topline modell av SNCB 5407 med 5 frontlamper og alle typiske detaljer slik som AFB lokkasse med alle detaljer, SNCB/CFL boggier, drivstofftanker og batteribokser. Modellen leveres i DC og AC og I AC Digital Sound samt DCC Digital Sound med NMJ's fantastiske Nohab lyd.

NMJ Topline model of the SNCB 5407 with 5 front lamps and all the typical Belgium details, such as AFB body with all details, SNCB/CFL bogies, fuel tanks and battery boxes. Available in Analog and Digital Sounds version with the fantastic NMJ Nohab sound. 20 light and sound functions on the digital versions.



RAILCARE TMY, ALTMARK MY, SNCB 5206-5209



CFL 1601

DC Art. nr. **NMJT 90304**

DC Sound Art. nr. **NMJT 91304**

AC~ Art. nr. **NMJT 95304**

AC~ Dig Sound Art. nr. **NMJT 96304**

NMJ Topline modell av CFL 1601 i original utgave med 2 frontlamper og den gamle CFL logen slik lokene var frem til 1971. Alle typiske detaljer slik som AFB lokkasse med alle detaljer, CLF/SNCB boggier, drivstofftanker og batteribokser gjør dette til den beste storserie modellen på markedet av dette imponerende loket. Modellen leveres i DC analog, AC digital, AC med lyd og DCC med lyd. Lyduttgaver med NMJ's fantastiske Nohab lyd. Utgaver med lyd har hele 20 lyd- og lysfunksjoner.

NMJ Topline model of the CFL 1601 in original livery with 2 front lamps and the old CFL logo as the locomotives were until 1971. All the typical CFL details, such as AFB body with all details, CFL/SNCB bogies, fuel tanks and battery boxes, makes this the best model of this locomotive on the market. Available in analogue and digital sound versions. All sound versions delivered with the fantastic NMJ Nohab sound and 20 light- and sound functions.

CFL 1603

DC Art. nr. **NMJT 90302**

DC Sound Art. nr. **NMJT 91302**

AC~ Art. nr. **NMJT 95302**

AC~ Dig Sound Art. nr. **NMJT 96302**

NMJ Topline modell av CFL 1603 i original utgave med 2 frontlamper og den gamle CFL logen slik lokene var frem til 1971. Alle typiske detaljer slik som AFB lokkasse med alle detaljer, CLF/SNCB boggier, drivstofftanker og batteribokser gjør dette til den beste storserie modellen på markedet av dette imponerende loket. Modellen leveres i DC analog, AC digital, AC med lyd og DCC med lyd. Lyduttgaver med NMJ's fantastiske Nohab lyd. Utgaver med lyd har hele 20 lyd- og lysfunksjoner.

NMJ Topline model of the CFL 1603 in original livery with 2 front lamps and the old CFL logo as the locomotives were until 1971. All the typical CFL details, such as AFB body with all details, CFL/SNCB bogies, fuel tanks and battery boxes,

makes this the best model of this locomotive on the market. Available in analogue and digital sound versions. All sound versions delivered with the fantastic NMJ Nohab sound and 20 light- and sound functions.



SNCB 5206

DC Art. nr. **NMJT 90405**

DC Sound Art. nr. **NMJT 91405**

AC~ Art. nr. **NMJT 95405**

AC~ Dig Sound Art. nr. **NMJT 96405**

NMJ Topline modell av SNCB 5206 med AFB lokkasse med alle detaljer, SNCB/CFL boggier, og drivstofftanker. Modellen har bred gule stripe og store nummer, 4 frontlamper og dynamiske bremses.

NMJ Topline model of the SNCB 5206 with wide yellow line livery with 4 front lamps. The model has the AFB body with all details, SNCB/CFL bogies, fuel tanks and battery boxes.



Prototypes, Fotos A. Regenspurger

NEW

SNCB 5209

DC Art. nr. **NMJT 90406**

DC Sound Art. nr. **NMJT 91406**

AC~ Art. nr. **NMJT 95406**

AC~ Dig Sound Art. nr. **NMJT 96406**

NMJ Topline modell av SNCB 5209 med AFB lokkasse med alle detaljer, SNCB/CFL boggier, og drivstofftanker. Modellen har bred gule stripe og store nummer, 4 frontlamper og dynamiske bremses.

NMJ Topline model of the SNCB 5206 with wide yellow line livery with 4 front lamps. The model has the AFB body with all details, SNCB/CFL bogies, fuel tanks and battery boxes.



RAILCARE TMY, ALTMARK MY, SNCB 5206-5209

Railcare Sverige TMY 1122

- DC** Art. nr. **NMJT 90505**
- DC Sound** Art. nr. **NMJT 91505**
- Ombyggingssett for Märklin/
Kit for change to AC Märklin system**
- Art. nr. **NMJT 95.990**



NMJ Topline Modell av TMY 1122 i det NYE DESIGNET fra Railcare.

NMJ Topline modell of the TMY 1122 in the NEW color scheeme from Railcare.



TÅGAB TMY 101

- DC** Art. nr. **NMJT 90501**
- DC Sound** Art. nr. **NMJT 91501**
- Ombyggingssett for Märklin/
Kit for change to AC Märklin system**
- Art. nr. **NMJT 95.990**

NMJ Topline modell av TMY 101 fra Tågakeriet i Bergslagen AB utleid og skiltet med NSB Baneservice. Modellen har som forbildet 4 dører, snøploger og dør i begge frontene.

NMJ Topline model of the TMY 101 from TÅGAB in Kristinehamn, with signs from NSB Baneservice. The model has, as the prototype, 4 doors, snow plows and front doors.



Three T TMY 1110

- DC** Art. nr. **NMJT 90503**
- DC Sound** Art. nr. **NMJT 91503**
- Ombyggingssett for Märklin/
Kit for change to AC Märklin system**
- Art. nr. **NMJT 95.990**

NMJ Topline modell av TMY 1110 i de flotte fargene blå/hvit/rød og sort fargesetting fra Three T.

NMJ Topline model of the TMY 1110 from Three T in the very nice blue/white/red/black livery.



NMJ Topline Railcare Danmark TMY 1134 (DK), Railcare TMY 1134

- DC** Art. nr. **NMJT 90506**
- DC Sound** Art. nr. **NMJT 91506**
- Ombyggingssett for Märklin/
Kit for change to AC Märklin system**
- Art. nr. **NMJT 95.990**



NMJ Topline Modell av TMY 1134 i det NYE DESIGNET fra Railcare.

NMJ Topline modell of the TMY 1134 in the NEW color scheeme from Railcare.

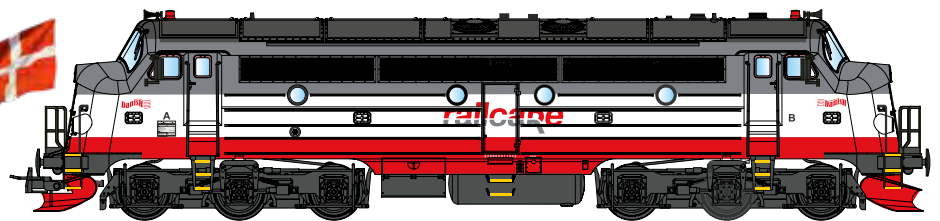

DSB My 1148

- DC** Art. nr. **NMJT 90103**
- DC Sound** Art. nr. **NMJT 91103**
- AC~** Art. nr. **NMJT 95103**
- AC~ Dig Sound** Art. nr. **NMJT 96103**



NMJ Topline modell av DSB MY 1148 i sort/rød design fra 1984. Dansk lokkasse med korrekte boggier og detaljer som håndtak på snuten, front dør, to eksosrør på taket og snøploger.

NMJ Topline model of the DSB MY 1148 in the red/black livery from 1984. Body with all the typical Danish detailing.

DSB My 1135

- DC** Art. nr. **NMJT 90104 DC**
- DC Sound** Art. nr. **NMJT 91104**
- AC~** Art. nr. **NMJT 95104**
- AC~ Dig Sound** Art. nr. **NMJT 96104**

NMJ Topline modell av DSB MY 1135 i sort/rød design fra 1984. Dansk lokkasse med korrekte boggier og detaljer som håndtak på snuten, front dør, to eksosrør på taket og snøploger.

NMJ Topline model of the DSB MY 1135 in the red/black livery from 1984. Body with all the typical Danish detailing.



Siden 1979 er NMJ Lidenskap for store og små tog!!

NMJ har siden starten laget modeller av tog fra mange deler av Europa. Først og fremst Norge og Sverige, vårt hovedfokus og hjemmemarked. NMJ har også laget modeller fra Danmark, Tyskland, Ungarn, Belgia og Luxembourg. Alt i alt et meget bredt utvalg som speiler vårt motto; Passion for trains.

Since 1979 NMJ is passion for trains, big and small NMJ has, since the start in 1979 made models of trains from several countries in Europe. First of all our homemarked, Norway and Sweden but also of trains from Denmark, Germany, Hungary, Belgium, and Luxembourg in both series Topline and Superline.

Since 1979 NMJ is passion for trains!!



PASSION FOR
TRAINS

NMJ 40 ÅR EKSKLUSIV: NMJ EL 14.2167

NSB EL 14.2167

Art. nr. **NMJT 94140 DCC Sound**

NMJ Eksklusiv Modell of NSB El 14.2167 i første utgaven av Nydesign utgave med store loknummer. Toppdetaljert modell med nye fronvinduer og todelt toplampe. Modellen leveres kun med Sound. Leveres i en helt spesiell, jubileumseske med Messing-plankett, vedlagt.

NMJ 40 years model of the NSBEI 14.2167 in the modernized new design version with renewed front. ;Topdetailed model with all details and Sound.



EL14.2169 Kristiansand st. Juni 1994 Heinz



Foto Nils Jørgen Kjernet

NSB EL 14.2169 Nydesign

DC Art. nr. **NMJT 93104**

DC Sound Art. nr. **NMJT 94104**

NMJ Topline modell av NSB El 14.2169 i Nydesign med panserglassvinduer. Toppdetaljert model med midtstilt motor, dobbel cardandrift, samt alle lysfunksjoner ved digitalkjøring.

NMJ Topline model of the NSB El 14.2169 in the red/black livery with panzer glass front windows. Top-detailed model with centered motor and double driveshaft, as well as all light functions.

NSB EL 14.2181 Mellomdesign

DC Art. nr. **NMJT 93103**

DC Sound Art. nr. **NMJT 94103**

NMJ Topline modell av NSB El 14.2181 i Mellomdesign med panserglassvinduer. Toppdetaljert modell med midtstilt motor, dobbel cardandrift, samt alle lysfunksjoner ved digitalkjøring.

NMJ Topline model of the NSB El 14.2181 in the intermediate design with panzer glass front windows. Top-detailed model with centered motor and double driveshaft, as well as all light functions.



Foto Finn G. Moe



NSB EL 14.2164 Gammeldesign

DC Art. nr. **NMJT 93101**

DC Sound Art. nr. **NMJT 94101**

NMJ Topline modell av NSB El 14.2164 i gammeldesign med panserglassvinduer. Toppdetaljert modell med midtstilt motor, dobbel cardandrift, samt alle lysfunksjoner ved digitalkjøring.

NMJ Topline model of the NSB El 14.2164 in the red-brown livery with panzer glass front windows. Top-detailed model with centered motor and double cardan-driveshaft, as well as all light functions.



*Ombygningssett til AC System
Rebuilding kit for AC System
Art.nr. 93.990*

CargoNet El 14



EL 14.2183 with the Bergen Express mellom Roa og Oslo Foto Rolf T.



NSB EL 14.2182 Gammeldesign

DC Art. nr. **NMJT 93102**
DC Sound Art. nr. **NMJT 94102**

NMJ Topline modell av NSB EL 14.2182 i gammeldesign med panserglassvinduer. Toppdeltjert modell med midtstilt motor, dobbel cardandrift, samt alle lysfunksjoner ved digitalkjøring.

NMJ Topline model of the NSB EL 14.2182 in the red/brown livery with panzer glass front windows. Top-detailed model with centered motor and double driveshaft, as well as all light functions.

NSB EL 14.2176 CargoNet

DC Art. nr. **NMJT 93106**
DC Sound Art. nr. **NMJT 94106**

NMJ Topline modell av NSB EL 14.2176 i gjeldende CargoNet sort/grå design. Toppdeltjert modell med midtstilt motor, dobbel cardandrift, samt alle lysfunksjoner ved digitalkjøring.

NMJ Topline model of the NSB EL 14.2176 in the black/grey livery from CargoNet. Top-detailed model with centered motor and double driveshaft, as well as all light functions.



NSB EL 14 2170 CargoNet „Ørnulf's Maskin“

DC Art. nr. **NMJT 93107**
DC Sound Art. nr. **NMJT 94107**

NMJ Topline model av CargoNet EL 14.2170 i siste CargoNet design. 2170 var favorittloket til Ørnulf fra Verksted Grorud og han passet på dette som en smed.

Delivery modell

VIKTIG Melding:

Overleveringen av de NMJ Topline modellene vil skje på Mantena Verksted Grorud hvor 2170 of 2176 vil bli de første til å bli levert til kundene.



NSB EL 14.2182 NSB Gods

DC Art. nr. **NMJT 93105**
DC Sound Art. nr. **NMJT 94105**

NMJ Topline modell av NSB EL 14.2182 i NSB Gods sort/grå design fra 2000. Toppdeltjert modell med midtstilt motor, dobbel cardandrift, samt alle lysfunksjoner ved digitalkjøring.



EL 14.2182 Verksted Grorud Foto Finn G. Moe

NMJ Topline model of the NSB EL 14.2182 in the black/grey livery from NSB Gods. Top-detailed model with centered motor and double driveshaft, as well as all light functions.

Ombygningssett til AC System
Rebuilding kit for AC System
Art.nr. **93.990**

EL 14 History

EL 11 and EL 13 soon proved to be too weak for the heavy trains. NSB ordered 31 locomotives of the new EL 14 class from Thune/ NEBB. Those are technically a blueprint of the SBB Ae 6/6, with a different body.

EL14 was delivered from 1968 to 1973 and has following technical data:

*Length o.b. 17740 mm
Axle arrangement Co' Co'
Rating: 6930HP/5032 KW
Weight: 105 tons
Max allowed speed: NSB 120km/h,
CargoNet 100 km/h*

Di3, together with the EL 14, were the «working horses» of NSB and the most reliable locomotives. EL 14 serviced all the heavy trains on the electrified network, mainly in Norway, but also in Sweden. Even after 50 years in service EL 14 is «still going strong» and are preferred by many locomotive drivers.

SJ Y1 og SJ YF1 i H0

NMJ Topline modell av SJ Y1/YF1 dieselmotorvogn med alle mulige detaljer utvendig og innvendig. Drift på to aksler, og alle lysfunksjoner ved digitalkjøring. Leveres både i analog og i lydversjon. Siden Y1 ofte gikk i tog med opptil seks motorvogner, lages mange nummere i mindre serier.

NMJ beklager forsinkelsen på grunn ombygging av drivverket.



SJ YF 1 1325 orange

- DC Art. nr. **NMJT 93005**
- DCC Sound Art. nr. **NMJT 94005**

SJ YF 1 1331 orange

- DC Art. nr. **NMJT 93004**
- DCC Sound Art. nr. **NMJT 94004**



SJ Y1 1309 orange versjon

- DC Art. nr. **NMJT 93001**
- DCC Sound Art. nr. **NMJT 94001**

Historikk

1970 årene ble det klart at SJ behøvde nye motorvogner for de ikke elektrifiserte linjene til erstatning for Y6, Y7 og Y8. Etter tester av Tyske og Italienske motorvogner valgte SJ å satse på FS Aln 668 som var produsert i hele 787 eksemplarer. 100 motorvogner ble bestilt hos Fiat i Savigliano i Italia. 30 stk ble produsert på lisens av Kalmar Verkstad. 88 vogner ble i årene 1979-1981 levert som Y1 og 12 som YF1. Y1 ble selve toget på de alle fleste banestrekningene i Sverige.



Y1 1309 i Gävle 1990 Foto Markus Tellerup

SJ Y1 1308 original orange version

- DC Art. nr. **NMJT 93003**
- DCC Sound Art. nr. **NMJT 94003**

SJ Y1 1275 orange original version

- DC Art. nr. **NMJT 93002**
- DCC Sound Art. nr. **NMJT 94002**

History

To replace the Y6-Y8 diesel motor coaches from the 1950-ties SJ tested German and Italian motor coaches. SJ decided for the Italian Aln 668, already produced 787 for FS in Italy. 100 Motor coaches were ordered from Fiat in Savigliano, of which 30 were produced on license of Kalmar Verkstad. 12 were of the YF1 type with a small luggage room.



SJ Y1



Y1 1322 i Malung 2003 Foto Markus Tellerup

SJ Y1 1318 Inter Regio Nils Dacke

DC Art. nr. **NMJT 93007**

DCC Sound Art. nr. **NMJT 94007**

SJ Y1 1322 Inter Regio Lennart Danielsesøn

DC Art. nr. **NMJT 93006**

DCC Sound Art. nr. **NMJT 94006**

NMJ Topline modeller av SJ Y1 1322 og 1318 dieselmotorvogner i Inter Regio farger med alle mulige detaljer utvendig og innvendig. Drift på to aksler og alle lysfunksjoner ved digitaldrift. Leveres både i Analog og i DCC digital med lyd. Meget begrenset engangsopplag.

NEW

SJ Y1 1366 SJ Blå

DC Art. nr. **NMJT 93008**

DCC Sound Art. nr. **NMJT 94008**

SJ Y1 1349 SJ Blå

DC Art. nr. **NMJT 93009**

DCC Sound Art. nr. **NMJT 94009**

NMJ Topline modeller av SJ Y1 1366 og 1349 dieselmotorvogner med alle mulige detaljer utvendig og innvendig. Drift på to aksler, og alle lysfunksjoner ved digitalkjøring. Leveres både i analog og i lydversjon. Siden Y1 ofte gikk i tog med opptil seks motorvogner, lages mange nummere i mindre serier.



Inlandsbanan Y1 1343



Innlandsbanan Y1 1343

DC Art. nr. **NMJT 93010**

DCC sound Art. nr. **NMJT 94010**

NMJ Topline modell av Inlandsbanan Y1 1343 dieselmotorvogn med alle mulige detaljer utvendig og innvendig. Drift på to aksler, og alle lysfunksjoner ved digital drift. Leveres både i analog og i DCC digital med lyd. Siden Y1 ofte gikk i tog med opptil seks motorvogner, lages mange nummere i mindre serier.

NMJ Topline model of Inlandsbanan Y1 1343 DMU with all possible details on the body, chassis and interior. Drives on two axles, with advanced light functions in digital operation. Comes both analogue and DCC digital with sound.

Innlandsbanan Y1 1346

DC Art. nr. **NMJT 93011**

DCC sound Art. nr. **NMJT 94011**

NMJ Topline modell av Inlandsbanan Y1 1346 dieselmotorvogn med alle mulige detaljer utvendig og innvendig. Drift på to aksler, og alle lysfunksjoner ved digital drift. Leveres både i analog og DCC digital med lyd. Siden Y1 ofte gikk i tog med opptil seks motorvogner, lages mange nummere i mindre serier.

NMJ Topline model of Inlandsbanan Y1 1346 DMU with all possible details on the body, chassis and interior. Drives on two axles, with advanced light functions in digital operation. Comes both analogue and DCC digital with sound.



Baneservice/Jernbaneverket 11461 FRIGG



Foto Heinz Reich

NMJ Exclusive; Dekas/NMJ modell av Baneverkets TMZ 1461 Frigg med merking fra Baneverket. Lokkasse i metall med alle påskrifter. Leveres komplett med lyd. Meget begrenset opplag.

NMJ Exclusive: Dekas/NMJ model of the the Baneservice TMZ 1461 Frigg with lettering from Banverket. Lokomotive body in metal with all lettering. Very limited serie.

Baneservice 1461 Frigg
DCC Sounds Art. nr. **NMJE 89901**



CargoNet 92 76 0312 001-9 N-CN (CD 312.001)



NMJ Exclusive; Sudexpress modell av CargoNet CD 312.001. Meget flott modell med alle detaljer og påskrifter. Forbedret snøplog og koblinger. Leveres komplett med LYD!

Sudexpress Exclusive model for NMJ of the CargoNet CD 312.001. Top model with all details and lettering. Improved snow plows and couplings. Compete with Sound.

CargoNet CD 312.001
DCC Sounds Art. nr. **NMJE89902**

Produsert av Sudexpress
Eksklusiv for NMJ



Fotos: Thomas Markovic

CargoNet Di 8

NMJ Topline modell av CargoNet Di8.702 og 8.707. Meget detaljert modell med alle detaljer og påskrifter. Modellen har midt stilt motor og drift på alle hjul. Di 8 ble levert til NSB i 1996 og overtatt av Cargonet i 2002. Di 8 ble levert til NSB i 1996 og overtatt av Cargonet i 2002.

NMJ Topline modell of the CargoNet Di 8.702 and Di.8.707. Super detailed model with all lettering and driven on all axels. Di 8 was delivered to NSB in 1996 and taken over by the Cargonet in 2002.



CargoNet Di 8.702
DC= Art. nr. **NMJT 85.201**
AC Dig Sound Art. nr. **NMJT 85.211 AC**

CargoNet Di 8.707
DC= Art. nr. **NMJT 85.202**
DCC sound Art. nr. **NMJT 85.212**



NMJ/JECO OBAS Z71 707 Skiftetraktor

Z71.707
DC= Art. nr. **JECZ71-A811**

NMJ/Jeco modell av Ofotbanen OBAS Z71 707. Flott detaljert modell med superlakering og gode kjøreegenskaper.

NMJ fikk laget et lite, meget eksklusivt opplag av Z71 fra Ofotbanen. Opplag kun 50 stk.



UNIK MULIGHET! KUN 50 EKSEMPLARER!

**NYTT OPPLAG
NEW PRODUCTION**

NSB SKD 224 Super

NMJ Topline modell av NSB Skd 224.216 i rød og gul design. DCC digital.

NMJ Topline model of the Skd 224.216 in red and yellow livery. DCC Digital.



NEW IMPROVED SUPER VERSION

NMJ Topline model of NSB Skd 224 in red/yellow design from 1983 with new PCB with built-in capacitor and DCC digital decoder. Improved pick-up system which makes this model run up to 40 cm without power!! New precision metal gear on the driving axels.

Limited edition.



DIGITAL SUPER VERSJON

NSB Skd 224.216 DCC

Art. nr. **NMJT 83.212**

DIGITAL SUPER VERSJON

NSB Skd 224.217 DCC

Art. nr. **NMJT 83.211**

NMJ Topline modell av NSB Skd 224.217 i rød og gul design. DCC digital.

NMJ Topline model of the Skd 224.217 in red and yellow livery. DCC digital.

DIGITAL SUPERVERSJON

Art. nr. **NMJT 83.112**

NY STERKT FORBEDRET SUPER UTGAVE

NMJ Topline modell av NSB Skd 224.222 i gammel-design. Modellen har nytt PCB kort med innbygget digital dekoder, kondensatorer og forbedret strømopptak. Dette gjør at modellen kjører ca 40 cm uten strøm. Nye presisjonsfeste metall drev på drivakslene. Begrenset opplag.



NEW IMPROVED SUPER VERSION

NMJ Topline model of NSB Skd 224.222 in original livery with new PCB board with built-in capacitor and digital decoder. Improved pick-up system which makes this model run up to 40 cm without power!! New precision metal gear on the driving axels. Limited edition.

DIGITAL SUPERVERSJON

NSB Skd 224.223

Art. nr. **NMJT 83.113**

NMJ Topline modell av NSB Skd 224.223 skifte-traktor i rødbrun utførelse. Nytt printkort med digital dekoder, nye drev, forbedret strømopptak. Teknisk lik Art nr. 83.102.



DIGITAL SUPERVERSJON

CargoNet Skd 224.213

Art. nr. **NMJT 83.311**

NMJ Topline modell av CargoNet Skd 224.213. DCC digital.

NMJ Topline model of the CargoNet Skd 224.213. DCC digital.



NY STERKT FORBEDRET SUPER UTGAVE

NMJ Topline modell av CargoNet 224.213. Modellen har nytt printkort med innbygget digital dekoder, kondensator og forbedret strømopptak. Dette gjør at modellen kjører ca 40 cm uten strøm. Nye presisjonsfeste metall drev på drivakslene. Begrenset opplag.

DIGITALSUPER VERSJON

CargoNet Skd 224.218

Art. nr. **NMJT 83.312**

NMJ Topline modell av CargoNet Skd 224.218. DCC digital.

NMJ Topline model of the CargoNet Skd 224.218. DCC digital.



NEW IMPROVED SUPER VERSION

NMJ Topline model of CargoNet 224.218 with new PCB with built in capacitor and digital decoder. Improved pick-up system which makes this model run up to 40 cm without power!! New precision metal gear on the driving axels. Limited edition.

NSB El 11a



NSB El 11.2078

Art. nr. **NMJT 86.102**

Art. nr. **NMJT 86.112 DDC Sound**

NMJ Topline modell av NSB El 11.2078 i grønn original utgave.

NMJ Topline model of the NSB El 11.2078 in the green original livery.

Topline modellen av NSB EL 11 har PCB med MTC-21 dekodekontakt og ferdig montert høyttaler gir enkel montering av lyddekoder. I digital utgave lys i begge førerrom, separat kontroll av nedre lamper og topplampe. Lyduttgave med riktig lyd for El 11.

**NSB El11 straks utsolgt
El 11a soon sold out**

NSB El 11.2107

Art. nr. **NMJT 86.201**

Art. nr. **NMJT 86.211 DDC Sound**



NMJ Topline modell av NSB El 11.2107 i rødbrun design.

NMJ Topline model of the NSB El 11.2107 in the red/brown livery.

NSB El 11b.2145 „GULLKALVEN“

Art. nr. **NMJT 87.202**

Art. nr. **NMJT 87.202 AC**

Art. nr. **NMJT 87.212 DCC Sound**

NMJ Topline modell av NSB El 11b.2145 "Gullkalven", med gullfarget NSB-stripe, logo og plogskjær.

NMJ Topline model of the NSB El 11b 2145 "Gullkalven", with golden NSB stripe, logo and small snow plows.



NSB El 11.2102

Art. nr. **NMJT 86.401**

Art. nr. **NMJT 86.401 AC**

Art. nr. **NMJT 86.411 DDC Sound**

NMJ Topline modell av NSB El 11.2102 Rød/sort design med gule ploger.

NMJ Topline model of the NSB El 11.2102 in the red/black livery with yellow snow plows.



NSB El 11b.2146

Art. nr. **NMJT 87.401**

Art. nr. **NMJT 87.401AC**

Art. nr. **NMJT 87.411 DCC Sound**

NMJ Topline model of the NSB El 11b.2146 in the red/black livery with yellow snow plows.

NMJ Topline modell av NSB El 11b.2146 Rød/sort design med gule ploger og 2 frontvinduer.

EN NSB KLASSIKER I H0:

El 11 var det vanligste norske elektriske loket og ble en viktig del av modernisering av NSB og "Vekk med dampen" programmet. El 11 er egentlig en SBB Re 4/4 I med en annen lokkasse. Bygget i 41 eksemplarer av NEBB Norsk Elektrisk Brown Boweri og Thune fra 1951 til 1961. Hvorav lokene 2145-2150 var type El 11b med to frontvinduer. Brukt over hele Norge og i togene til Sverige, Göteborg og Karlstad/Kil. 3 lok, 2092, 2098 og 2110, ble bygget om i 1983-84 med motstandsbrems og magnetskinnebrems for bruk på Flåmsbanen.

NOEN TEKNISKE HOVEDDATA:

Loket har en vekt på 62 tonn, effekt på 2280 HK, starttrekkraft på 140 kN, drivhjul diameter 1060mm. Lengden er 14450mm. Største hastighet var 105 km/t.

AN NSB CLASSIC in H0:

El 11 was the most common Norwegian electric locomotive and was an important part of the modernization program "End of Steam". El 11 was technically a blue print of the SBB Re 4/4 I with different body. 41 EL 11 were build by NEBB/Thune from 1951-1966. 2145-2150 were of the El 11b type with two front windows and multiple contacts. El 11 was a light universal locomotive for passenger and freight service. It was well adopted for Norwegian conditions and with good driving conditions. Used on all the electrified network in Norway and in the trains to Karlstad/Kil and Gothenburg in Sweden.

SOME TECHNICAL DATA:

El 11 have a weight of 62 tons, output of 2280HP, length of 14450 mm and driving wheel diameter 1060mm. Maximum allowed speed of 105 m/h.

NSB EI 13

NSB EI 13.2130

Art. nr. NMJT 82.102



NMJ Topline modell av NSB EI 13.2130 i grønn original utgave med plogskjær, solskygger og eikehjul.

NMJ Topline model of the NSB EI 13.2130 in the green original livery with small snow plows.

NSB EI 13.2139

Art. nr. NMJT 82.303

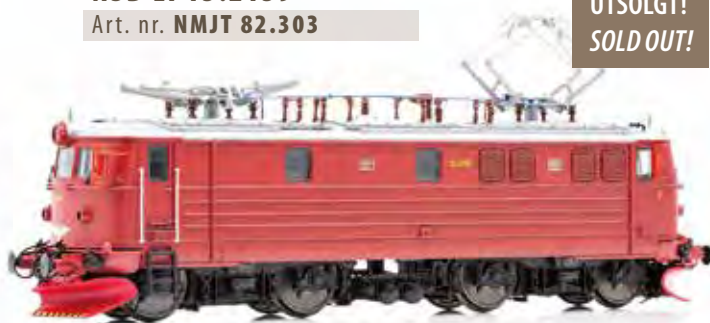

**UTSOLGT!
SOLD OUT!**

NMJ Topline modell av NSB EI 13.2139 i mellomdesign med røde ploger og original ventilasjon .

NMJ Topline model of the NSB EI 13.2139 in the red/silver intermediate design.

NSB EI 13.2136

Art. nr. NMJT 82.301



**UTSOLGT!
SOLD OUT!**

**Svært få modeller tilgjengelig
Very few models available**

NSB EI 13.2123

Art. nr. NMJT 82.302



NMJ Topline modell av NSB EI 13.2123 i rød/sort design.

NMJ Topline model of the NSB EI 13.2123 in the red/black livery.

NSB EI 13.2156

Art. nr. NMJT 82.601



NMJ Topline modell av NSB EI 13.2156. Rød/sort design med gule ploger og moderniserte ventilasjonsluker.

NMJ Topline model of the NSB EI 13.2156 in the red/black livery with new ventilation.

NSB EI 13.2161

Art. nr. NMJT 82.610

NMJ Topline modell av NSB EI 13.2161 fra Ofotbanen med gule ploger og moderniserte ventilasjonsluker.

NMJ Topline model of the NSB EI 13.2161 from Ofotbanen med yellow snow plow modernized window wipers and the new type ventilation openings.



NSB EI 17 Serie I

NSB EI 17.2221 Rødbrun/sort, serie I

Art. nr. **NMJT 80.101**

Art. nr. **NMJT 80.101AC**

NMJ Topline modell av NSB EI 17.2222/2231 i det opprinnelige rødbrune designet med sorte felter på siden og små loknummer.

NMJ Topline model of the NSB EI 17.2222/2231 in the red/brown and black original livery.



NMJ Topline modell av NSB EI 17 i flere forskjellige utgaver og nummer. Modellen finnes både som serie 1, 2221-2226 med det originale taket og som serie 2, uten støyfilterboksen på taket. Det er også laget Flåmsbane-versjoner av dette loket.

NMJ Topline model of the NSB EI 17 in several different versions. The models are available as series 1, 2221-2226 with the original roof, and as series 2. Also Flåmsbane versions are offered.



NSB EI 17.2222 Rødbrun/sort, serie I

Art. nr. **NMJT 80.102**



NSB EI 17.2223 Rødbrun/sort, serie I

Art. nr. **NMJT 80.103**

NSB EI 17 Serie II Flåmsbana EI 17

NSB EI 17.2228 Rødbrun/sort, serie II

Art. nr. **NMJT 80.201**

Art. nr. **NMJT 80.201AC**

NMJ Topline modell av NSB EI 17.2228/2229/2231 i den røde og sorte utgaven med store loknummer.

NMJ Topline model of the NSB EI 17.2228/2229/2231 in the red and black livery with small loco numbers.



NSB EI 17.2229 Rødbrun/sort, serie II

Art. nr. **NMJT 80.202**

Art. nr. **NMJT 80.202AC**



NSB EI 17.2231 Rødbrun/sort, serie II

Art. nr. **NMJT 80.203**



NSB EI 17.2232 Flåmsbana

Art. nr. **NMJT 80.304**



NMJ Topline modell av NSB EI 17.2232 i Flåmsbanedesign.

NMJ Topline model of the NSB EI 17.2232 in the green Flåmsbane livery.

NSB BM69a

NSB BM69A 01

Art. nr. **NMJT 84.101**

NMJ Topline modell av NSB BM69.01 motorvognsett i rødbrun design med rødbrune dører. Motstandsbrems og airconditioning på taket.

NMJ Topline model of the NSB BM69.01 in the original livery from 1970's. Resistance brake on the roof and air condition.



NSB BMa 69014-BFS69.614

Art. nr. **NMJT 84.103**

Art. nr. **NMJT 84.103AC**



NSB BM 69.04/BS 604

Art. nr. **NMJT 84.201**

Art. nr. **NMJT 84.201AC**

NMJ Topline Modell av NSB BM 69.004/BS69.604 i tidlig nydesign med blå månedskort skilt.

NMJ Topline model of the NSB BM69.004/BS69.604 EMU in early red black livery with blue signs for seasonal ticket

NSB BM 69.15/BS 615

Art. nr. **NMJT 84.203**

Art. nr. **NMJT 84.203AC**

NMJ Topline Modell av NSB BM 69.006/BS69.606 i sen utgave av nydesign med gule månedskort skilt.

NMJ Topline model of the NSB BM69.006/BS69.606 EMU in the late red black livery with yellow signs for seasonal ticket.



NSB BM 69.011

Art. nr. **NMJT 84.301**



PASSION FOR
TRAINS



NMJ Topline modell av NSB BM 69.011 i de nye fargene til NSB.

NMJ Topline model of the NSB BM69.011 EMU in the new color scheme of NSB.

NSB Topline NSB BM69A.015/014, DCC Digital m/ Interiørlys



NSB BM 69.015/BS 615

Art. nr. **NMJT 84.202L / NMJT 84.202LSound**



NMJ Topline modell av **NSB BM69.015 - BS69.615** motorvognsett i nydesign rødt/sort med sorte dører og gule månedskortmerker i spesialutgave med ferdig montert DCC interiørlys og DCC digitaldekode. Kommer ferdig med interiørlys og DCC digitaldekode ferdig montert! Kan også leveres med lyddekoder.

*NMJ Topline model of the **NSB EMU Type BM69.015/ BFS69.615** in the black/red nydesign colors with modernized window with openings on top, black doors, resistance brake system on the roof, air conditioning and external signal horn.*

Special edition complete with interior lights and DCC digital decoder. Can also be delivered with sound decoder.

Spesial tilbud DCC med interiørlys
Special offer DCC with interior lights

NSB BM 69.014/BS 614

Art. nr. **NMJT 84.103L / NMJT 84.103LSound**



NMJ Topline modell av NSB BM 69.014 i gammeldesign til NSB.

NMJ Topline model of the NSB BM69.014 EMU in redbrown color scheme of NSB.

NMJ Topline modell av **NSB BM69.014/BFS 69.614** motorvognsetti sen rødbrun design med sorte dører og ombygget med klaffevinduer i alle vinduer. Motstandsbrems på taket, klimaanlegg og utvendig signalhorn. Kommer ferdig med interiørlys og DCC digitaldekode ferdig montert! Kan også leveres med lyddekoder.

*NMJ Topline modell av **NSB BM69.014/BFS 69.614** motorvognsett i sen rødbrun design med sorte dører og ombygget med klaffevinduer i alle vinduer. Motstandsbrems på taket, klimaanlegg og utvendig signalhorn. **Special edition complete with interior lights and DCC digital decoder. Can also be delivered with sound decoder.***

PASSION FOR
TRAINS

NSB BM73

NSB BM 73b

Art. nr. **NMJT 81.401**

Art. nr. **NMJT 81.401AC**

NMJ Topline modell av NSB BM 73b i NSB's siste design.

NMJ Topline model of NSB BM 73b in NSB's latest design.



NMJ Topline modell av NSB BM 73b. Fire vogners sett i Ageda-design.

NMJ Topline model of the NSB BM 73b. Four car unit in Ageda design.

NSB BM 73b Agenda

Art. nr. **NMJT 81.302**

Art. nr. **NMJT 81.302AC**



NSB BM73b Inter-City

Art. nr. **NMJT 81.301**

Art. nr. **NMJT 81.301AC**

NMJ Topline modell av BM73b InterCity version for togene på Østfoldbanen og til Göteborg.

NMJ Model of the NSB BM73b in the InterCity version for the trains from Oslo to Halden and Gothenburg.



NSB BM73

GMB BM 71001- BMU 71201- BFM 70101 KUN 100 SETT

Art. nr. **NMJT 81.101 DC** | Art. nr. **NMJT 81.111 DCC Sound**

GMB BM 71009 - BMU 71209 - BFM 70109 KUN 100 SETT

Art. nr. **NMJT 81.104 DC** | Art. nr. **NMJT 81.114 DCC Sound**

GMB BM 71012- BMU 71212- BFM 70112 KUN 100 SETT

Art. nr. **NMJT 81.105 DC**

Art. nr. **NMJT 81.115 DCC Sound**

NMJ Topline modeller av FLYTOGET GMB 71.001-71.009 og 71.012. Komplette 3-vognsett som leveres i lekker eske. OPPLAG TOTAL KUN 100 stk. av hvert nummer.

NMJ Topline model of Oslo Airport Express train BM 71. Three car units with numbers 71.001-71.009 and 71.012. ONLY 100 PCS of each number.



Modellene av BM71/BM73/BM73b har alle detaljer på vogn-kassene og interiør. Modellen har rødt/hvitt lysskift. I tillegg er den utrustet med fjernlys. Elektriske kortkoblinger mellom vognene. Nyutviklet driftskonsept med drift på 2 bogier i motorvognen og har med midtstilt motor med svinghjul og metall chassis. MTC, 21 pins plugg for dekoder. Eksakt i skala H0 1:87. Total lengde i H0 ca 930/1225 mm. Modellen kjører i alle radier fra R2.

The models of BM71/BM73/BM73b have all details on the bodies and bogies, with interior and light which change according to the direction. Electrical short couplings between the coaches. New developed driving concept with motor with 2 flywheels, 2 cardan axels in a metal chassis, driven on two bogies, 21-pin interface for decoder. Exact in scale 1:87 H0, total length of model ca 930/1225 mm. The model negotiate all curves from R2.



GMB BM 71 „EDVARD MUNCH“

Art. nr. **NMJT 81.103**

NMJ Topline modell av Gardemobanen BM 71 "Flytoget". Fire-vognssett med "Edvard Munch"-dekor.

NMJ Topline model of Oslo Airport Express train BM 71. Four car unit with "Edvard Munch"-decoration.





NSB CB2 Series

CB2 ble ombygget fra B10 til B4 og deretter til CB2 ICSpecial vognene med en egen sitteavdeling med bord og stoler. Dermed kunne passasjerene kunne lese eller arbeide under reisen. Vognene ble bygget i 1947 og ble dermed de eldste persongvognene i drift hos NSB. VoBegranset engangsopplag.



NSB CB2 21227
Art. nr. NMJT 136.302

NEW



NSB CB2 21228
Art. nr. NMJT 136.303

NEW



NSB CB2 21227 ex B4
Art. nr. NMJT 136.301

NEW



Ofotbanen OBAS Bjørnefot CB2 21227
Art. nr. NMJT 136.401

NEW

CB2 vognene var i meget god stand og ble kjøpt av OBAS og brukt i togene mellom Narvik og Luleå og i Chartertog.

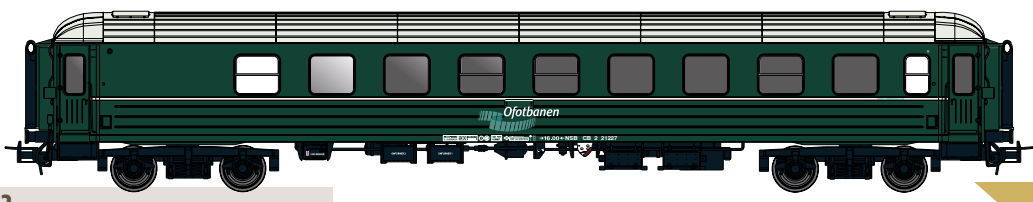

Ofotbanen OBAS Northern light NSB CB2 21227
Art. nr. NMJT 136.402

NEW

BJ i Göteborg overtok CB2 21227 fra OBAS og bruker denne i sine utfluktog.



NSB CB2 21227
Art. nr. NMJT 136.501

NEW

NSB B2 Glatte vognsider / Flat side



NSB B3-2 25510 Type 3 gammel design, slette vognsider

Art. nr. **NMJT 130.102**

NMJ Topline modell av B3-2 type 3 25510 med glatte vognsider med alle detaljer. Lob. 270,1 mm.

NSB B3-2, type 3 25510, ex. Co3f/B9 ble levert ombygget fra Verksted Grorud 10.1970. Utrangert 09.1996.

NMJ Topline Model of NSB B3-2 25510 Type 3 ex. B2 in red-brown livery with flat sides.

NSB B3-2 25510 Type 3 Mellomdesign, slette vognsider

Art. nr. **NMJT 130.201**

NMJ Topline modell av B3-2 type 3 med glatte vognsider i mellomdesign med alle detaljer. Lob. 270,1 mm.

NMJ Topline Model of NSB B3-2 25510 Type 3 ex B2 in the intermediate design with flat sides.



NSB B2 korrugerte vognsider/ Corrugated sides



NSB B3-2 25513 Type 3 gammel design, korrugerte vognsider

Art. nr. **NMJT 131.101**

NMJ Topline modell av B3-2 type 3 nr. 25513 med korrugerte vognsider i gammel design med alle detaljer. Lob. 270,1 mm.

NMJ Topline Model of NSB B3-2 25513 Type 3 ex B2 in the red-brown livery with corrugated sides.

NSB B3-2 25502 Type 3 gammel design, korrugerte vognsider

Art. nr. **NMJT 131.102**

NMJ Topline modell av B3 type 3 nr. 25502 med korrugerte vognsider i gammeldesign med alle detaljer. Lob. 270,1 mm.

NMJ Topline Model of NSB B3 25502 Type 3 ex B2 in the red-brown livery with corrugated sides.



NSB B3-2 25512 Type 3 gammel design, korrugerte vognsider | Art. nr. **NMJT 131.103**

NMJ Topline modell av B3-2 type 3 nr. 25512 med korrugerte vognsider i gammeldesign med alle detaljer. Lob. 270,1 mm

NMJ Topline Model of NSB B3 25512 Type 3 ex B2 in the red-brown livery with corrugated sides.

NSB B3-2 25514 Type 3 Mellomdesign, korrugerte vognsider

Art. nr. **NMJT 131.201**

NMJ Topline modell av B3-2 type 3 25514 i mellomdesign med korrugerte vognsider og med alle detaljer. Lob. 270,1 mm

NMJ Topline Model of NSB B3-2 Type 3 25514 ex B2 in the intermediate design with corrugated sides.



NSB B3-2 Type 3 Korrugerte vognsider Nydesign, ex B2

NSB B3-2 25517 Type 3 Nydesign, korrugerte vognsider

Art. nr. **NMJT 131.302**

NMJ Topline modell av B3-2 type 3 nr. 25517 med korrugerte vognsider i Nydesign med alle detaljer. Lob. 270,1 mm. NSB B3-2, type 3 25517, ex Co3f/B9, ble revidert og lakkert i Nydesign i perioden 1983-1984 og gitt til GM-Gruppen i april 1999. Vognen er i Jernbanemuseets eie og eksisterer fortsatt.

NMJ Topline Model of NSB B3-2 25517 Type 3 ex B2 in the new red and black livery of NSB.



NSB B3-2 25516 Type 3 Nydesign, korrugerte vognsider

Art. nr. **NMJT 131.301**

NMJ Topline modell av B3-2 type 3 nr. 25516 med korrugerte vognsider i Nydesign med alle detaljer. Lob. 270,1 mm.

NMJ Topline Model of NSB B3-2 25516 Type 3, ex B2, in the new red and black livery of NSB.



NSB B2 Glatte vognsider / Flat side



NSB B3-2 25522 Type 3, Nydesign, korrugerte vognsider
Art. nr. NMJT 131.304

NSB B3-2 25521 Type, 3 Nydesign, korrugerte vognsider
Art. nr. NMJT 131.303



NSB B4 ex B10



NSB B4 25956 Gammel design, slett tak
Art. nr. NMJT 132.101

NMJ Topline modell av NSB B4 25956 i rødbrun gammel-design. 25956 ble bygget om fra B10 i 1970, og i 1992 ble den CB3 21234 Barnetoget.



NMJ Topline model of NSB B4 25956 with all details on the body, roof and undercarriage. 25956 was rebuilt from B10 in 1970. In 1992 it was rebuilt to CB3 21234 "Barnetoget" with playground for children.



NSB B4 25955 Gammel design, slett tak
Art. nr. NMJT 132.102



NSB B4 25954 Gammel design, slett tak
Art. nr. NMJT 132.103

NSB B4 25951 Mellomdesign, slett tak
Art. nr. NMJT 132.201

NMJ Topline modell av NSB B4 25951 i mellomdesign med sølvfarget tak. 25951 ble bygget om fra B10 i 1970 og i 1992 ble den bygget om til CB3 21231 «Barnetoget» og var i bruk inntil 1997.

NMJ Topline model of NSB B4 25951 with all details on the body, roof and undercarriage. 25951 was rebuilt from B10 in 1970 and in 1992 it was rebuilt to CB3 21231.

NSB B4 vognen var opprinnelig NSB Co2d/B10 kupévogn bygget av Linköping i 1947. 15 vogner ble bygget om på Verksted Grorud for vedlikeholdsbudsjettet i perioden 1969-1974. Vognene beholdt de små vinduene fra B10, men fikk stålrørsetter fra BM68a og BM91. En vogn hadde seter av samme type som i AB11 og BM68b. Disse vognene fikk et svært langt liv, da de ble i perioden 1983-1993 ble ombygget til forskjellige typer CB vogner, Inter-City spesial etc. Den siste vognen ble tatt av driften i 2006 etter 59 år.



Ofofbanen OBAS NSB CB2 21225 Northern light
Art. nr. NMJT 132.401

OBAS overtok også CB2 21225 som ikke hadde ombygget vognkasse. Alle OBAS vognene ble reddet ved at de før konkurransen ble solgt og deretter overtatt av Skandinaviske Jernbaner.

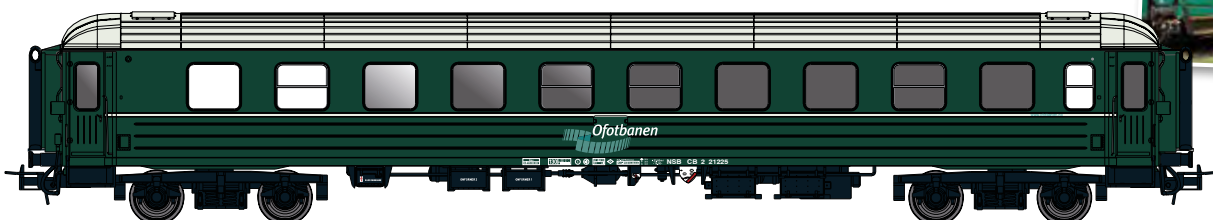

NSB B4 med korrugert tak, NSB CB2/CB3 BARNETOGET



NSB B4 25957

Nydesign Korrugert tak

Art. nr. **NMJT 132.301**

NMJ Topline Modell av NSB B4 25957 med korrugert tak i Nydesign.

NMJ Topline model of the NSB B4 25957 in the red/black livery of NSB.

NSB CB2-Serie

NSB CB3 Type 2 21233

Nydesign Korrugert tak

Art. nr. **NMJT 132.302**



NSB CB2 21226 TOGKAPPELET ex B4

Art. nr. **NMJT 132.303**

NMJ Topline modell av NSB CB2 21226 Intercity Spesial TOGKAPPELET i Nydesign. Vognen sto i flere år på Åndalnes stasjon.

NMJ Topline model of the NSB CB2 21226 "TRAIN CHAPEL" from Åndalnes station at the end station of the Raumabanen from Dombås.



NSB CB2 21225 INTERCITY SPESIAL

Art. nr. **NMJT 132.304**

NMJ Topline modell av NSB CB2 Intercity Spesial salongvogn nr 21225 med korrugert tak.

NMJ Topline model of the NSB CB2 21225 Intercity Spesial saloon coach in the red/black livery of NSB.



NSB CB3 Type 2, 21235 Barnetoget

Art. nr. **NMJT 132.305**

NMJ Topline Modell av NSB CB3 Type 2 "Barnetoget" Nr 21235 med korrugert tak i Nydesign.

NMJ Topline model of the NSB CB3 Type 2 21235 Childrens coach "Barnetoget" in the red/black livery of NSB.



Historikk

10 stk 1./2. klasse personvagner ble bygget av Strømmens Værksted i 1960. Vognene hadde 24 plasser på 1. Klasse, fordelt på 4 kupér, med 6 sitteplasser i hver. I 2.klasse var det 32 sitteplasser med høyryggede regulerbare stoler. Lengden var som for alle andre stålvogner, 23500 mm, vekten var rundt 40 tonn og vognene var godkjent for 130 km/t. De fleste vognene ble ombygget til salongvagner hvor 2. klasse ble utstyr med bord og separate stoler. Dette gjorde de mulig for folk å arbeide underveis.

History

Strømmens Værksted delivered in 1960 10 pcs of the AB11 1st/2nd Class passenger coaches. The coaches had 4 1st class compartments with 24 seats and a 2nd class open saloon with 32 sets. The length was the standard NSB and SJ of 23500mm, a width of 3100mm, with a weight of around 40 tons. Maximum allowed speed was 130 km/h. NSB rebuilt most of these coaches to "salongvagner" for the IC trains, where the 2nd class part was rebuilt with tables and separate chairs, allowing travellers to work. A small assortment of food and drinks were also available.

NSB BF10 Person - reisegods - og konduktørvogn Type 2



NSB BF10 21513, Gammeldesign

Art. nr. **NMJT 133.101**

NMJ Topline modell av NSB BF10 21513, kupé-, bagasje og konduktørvogn i gammeldesign med alle detaljer på vognkasse tak og understell.

NMJ Topline model of NSB BF10 21513 compartment-, luggage and conductors coach in the red-brown livery. The model have with all details on the body, roof and chassis.



NSB BF10 21511, Gammel design

Art. nr. **NMJT 133.102**

NSB BF 10 21509 Mellomdesign

Art. nr. **NMJT 133.201**



NSB BF10 21514, Ny design

Art. nr. **NMJT 133.301**

NSB DF37 Post- og Reisegodsvogn



NSB DF37 21306, old design

Art. nr. **NMJT 134.102**

NSB DF37 21310

Art. nr. **NMJT 134.103**



NSB DF37 21307 Nydesign | Art. nr. **NMJT 134.301**

NMJ Topline modell av NSB DF37 21307 Post- og Reisegodsvogn i rød/sort. 21310 ble levert fra Skabo i 1954, og ble ombygget til F3 21416 Reisegodsvogn og lakkert i Nydesign Sept. 1984 og var i drift til 1988.

NMJ Topline model of NSB DF37 21307 Post and Luggage coach in new red/black NSB livery from 1983. 21310 was delivered 1945, and was rebuilt to F3 Sept. 84 and was in service until 1988.



Historikk

For Jernbanenes Posttjeneste ble det i 1954-55 levert fire nye postvogner og reisegodsvogner i B2-serien av type DF37 for fjerntogene. De var betjent med postansatte som gjorde normal posttjeneste med mottak, sortering og levering underveis. Posttjenesten ble nedlagt i 1991 og deretter ble to av disse vognene ombygget til beredskapsvogner for Oslo-tunnelen og Romeriksporten og stasjonert på Oslo S.

History

4 new DF37 Post and Luggage coaches in the B2-series coaches were delivered to NSB from 1954 to 1955. Post employees made normal postal duties on board with reception, sorting and delivery of mail. The railway postal service was abandoned in 1991 and two coaches were rebuilt to emergency coaches for the Oslo tunnel and the Romeriksporten tunnel. They were placed at Oslo Centralstation.

NSB CB1-Serie

NSB CB1 21219 Rød/Sølv/grå design 2007

Art. nr. **NMJT 113.401**

NMJ Topline modell av NSB CB1 21219 i det siste NSB designet. *NMJ Topline model of the NSB CB1 21219 in latest livery of NSB.*



NSB CB1 21218 Nydesign

Art. nr. **NMJT 113.301**



NSB CB1 21219 Nydesign

Art. nr. **NMJT 113.302**

NSB AB3, B3-6, fra 2007



NSB AB3 25675 | Art. nr. **NMJT 106.506**

NMJ Topline modell av NSB AB3 25675, 1. og 2. kl personvogn i NSB's siste design.

NMJ Topline model of the NSB AB3 25675, 1st and 2nd class passenger coach in NSB's latest design.



NSB B3-6 25651 | Art. nr. **NMJT 106.501**



NSB B3-6 25644 | Art. nr. **NMJT 106.502**

NSB B3-6 25624 | Art. nr. **NMJT 106.503**

NMJ Topline modell av NSB B3-6 25624, 2. kl personvogn i NSB's siste design.

NMJ Topline model of the NSB B3-6 25624, 2nd class passenger coach in NSB's latest design.



NSB B3-6 25614 | Art. nr. **NMJT 106.504**



NSB B3-6 25538 | Art. nr. **NMJT 106.505**



NSB B3-serien, ny design



NSB A2 24002 | Art. nr. NMJT 105.301

NMJ Topline modell av NSB A2 24002, 1. kl personvogn i rød/sort design med 1. klasse-påskriften ved siden av logo.

NMJ Topline model of the NSB A2 24002, 1st class passenger coach in the red/black livery.



NSB B3 25540 | Art. nr. NMJT 106.301

NMJ Topline modell av NSB B3-2 25540, 2.kl personvogn i rød/sort design med korrugert tak.

NMJ Topline model of the NSB B3-2 25540, 2nd class passenger coach in the red/black livery with corrugated roof.

NSB B3-2 25593 | Art. nr. NMJT 107.303

NMJ Topline modell av NSB B3-2 25593, 2.kl personvogn i rød/sort design med korrugert tak.

NMJ Topline model of the NSB B3-2 25593, 2nd class passenger coach in the red/black livery with corrugated roof.



NSB FR3-2 21266 BISTRO | Art. nr. NMJT 110.303

Topline modell av NSB FR3-2 21266 Bistrovogn i nydesign.

Topline model of NSB FR3-2 21266 Bistro coach in red black livery of NSB.

NSB BC3 21240 Bamsetoget | Art. nr. NMJT 106.305



NSB BC3 21238 Bamsetoget | Art. nr. NMJT 106.304

NSB WLABK 21079, nydesign | Art. nr. NMJT 101.303



NSB WLABK 21080, nydesign

Art. nr. NMJT 101.304



NSB begynte i midten av 1980 med B7 vogner med spesialinnredning for barns lek underveis. Tilbudet ble populært og NSB bygde deretter om noen B3 vogner med en barneavdeling og med sitteavdeling for foreldre og barn. NMJ presenter hermed noen av disse i modell.

In the middle of the 1980s NSB built some B7 coaches with a childrens play department. It became very popular amongst the travellers with children. Therefore NSB rebuilt a number of B3 coaches with playgrounds for children and marked them specially. NMJ presents some of the most interesting ones as model.

NSB B3-serien, mellomdesign



NSB AB11K 24120 | Art. nr. NMJT 104.201



NSB B3K 25659 | Art. nr. NMJT 106.201



NSB FR3-2 21264 NSB MENY CAFE
Art. nr. NMJT 110.302



NSB B3-serien, rødbrun design



NSB B3-2 25572 | Art. nr. NMJT 107.101



NSB WLABK 21078 gml design | Art. nr. NMJT 101.103



NSB WLABK 21081 gml design | Art. nr. NMJT 101.104



JERNBANEVERKET B3-6, NSB CB1

Jernbaneverket

B3-6 25634

Art. nr. NMJT 106.419

NMJ Topline modell av Jernbaneverket's B3-6 25634 Mannskapsvogn.

NMJ Topline modell of the Jernbaneverket B3-6 25634 Crew coach.

Jernbaneverket har overtatt noen vogner for internt bruk bl.a B3-6 25634, en Sovevogn WLB, ex NSB WLAB, og BF 14. Alle vognene er malt i gult og grått. NMJ presenterer en modell av JBV B3-6 25634 Mannskapsvogn.

Jernbaneverket, ex NSB Track maintenance division have bought some old NSB Passenger coaches. Among others the B3-6 25634, Sleeper WLB ex WLAB and BF 14. NMJ presents a model of the B3-6 25634.

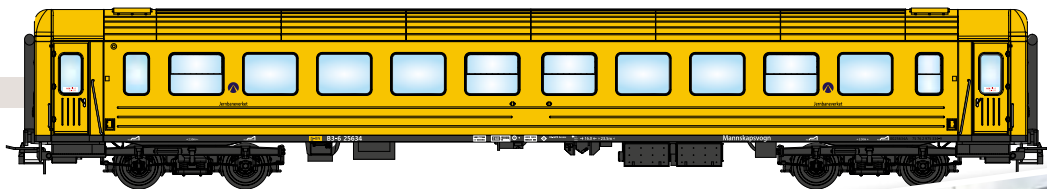

106.419 JBV B3-6 25634 Hønefoss 30.10.2018 Foto Finn G. Moe



106.419 JBV B3-6 25634 Hønefoss 30.10.2018 Foto Finn G. Moe

Ofofbanen B3-serie

Ofofbanen B3-K 25665 | Art. nr. NMJT 106.411



Ofofbanen B3-2 25597 | Art. nr. NMJT 106.412



Ofofbanen BF12 21529 | Art. nr. NMJT 109.401

Ofofbanen WLA 21012 | Art. nr. NMJT 102.402



Ofofbanen WLA 21010 | Art. nr. NMJT 102.401



Connex R7/BS-7, sett



Set containing two NMJ Topline models of the Connex R7 COT 5636 Drottning Anna restaurant coach and BS-7 COT 5637 Drottning Victoria bar- and relaxing coach.

Connex R7/BS-7
Art. nr. NMJT 106.901

Sett med NMJ Topline modeller av Connex R7 COT 5636 Drottning Anna restaurantvogn og BS-7 COT 5637 Drottning Victoria Bar- og selskapsvogn.



NSB B7, serie 4



Alle B7 vognene er nå utsolgt. Vi avventer ny design fra Vy. Go ahead og SJ for ny verianten.

All B7 coaches are now sold out. We are awaiting the new design from Vy. Go ahead, Vy and SJ for new versions.



Tog 80601 Roa Hønefosslinjen 07. 01.12 Foro Kjetil Tømmerår



SJ 1960-tallsvogner, Inter-Regio



SJ A2K 5043

Art. nr. **NMJT 201.501**

NMJ Topline modell av SJ A2K 5043, 1. kl personvogn i Inter-Regio design.

NMJ Topline model of SJ A2K 5043 in the "Inter-Regio" design.



SJ AB3 4807 | Art. nr. **NMJT 203.501**

SJ B1KT 5114 | Art. nr. **NMJT 204.501**



SJ B5K 5126 | Art. nr. **NMJT 205.501**

SJ B5 4898 | Art. nr. **NMJT 205.502**



S 11 4871

Art. nr. **NMJT 202.501**



NMJ Topline modell av SJ 11 4871 Bio og Bistro vogn i den tidlig Inter-Regio design.

NMJ Topline model of SJS 11 4871 Cinema and Bistro coach in the first Inter-Regio design.

S11 507489-73715-9

Art. nr. **NMJT 202.701**



NMJ Topline modell av SJ 11 507489-73715-9 Bio og Bistro vogn i det nye sorte designet.

NMJ Topline model of SJS 11 07489-73715-9 Cinema and Bistro coach in the black livery.

**Soon sold out
Straks utsolgt**

SJ 1960-tallsvogner, blå/svart V2 vogner



NEW

SJ A2 5144 | Art. nr. NMJT 201.401

NMJ Topline modell av SJ A2 5144, 1. kl personvogn, versjon 2.

NMJ Topline model of the SJ A2 5144, 1st class passenger coach in the blue and black livery, version 2.



SJ AB3K 4870 | Art. nr. NMJT 203.401

NMJ Topline modell av SJ AB3K 4870, 1. og 2. kl personvogn. Blå og sort design, versjon 2.

NMJ Topline model of the SJ AB3K 4870, 1st and 2nd class passenger coach in the blue and black livery, version 2.



SJ B1S 4899 | Art. nr. NMJT 204.401

NMJ Topline modell av SJ B1S 4899, 2. kl personvogn. Blå og sort design, versjon 2.

NMJ Topline model of the SJ B1S 4899, 2nd class passenger coach in the blue and black livery, version 2.



SJ B1K 5106 | Art. nr. NMJT 204.402

NMJ Topline modell av SJ B1K 5106, 2. klasse personvogn. Blå og sort design, versjon 2.

NMJ Topline model of the SJ B1K 5106, 2nd class passenger coach in the blue and black livery, version 2.



SJ B5B 4983 | Art. nr. NMJT 205.401

NMJ Topline modell av SJ B5B 4983, 2. klasse personvogn. Blå og sort design, versjon 2.

NMJ Topline model of the SJ B5B 4983, 2nd class passenger coach in the blue and black livery, version 2.



SJ B5KRT 5007 | Art. nr. NMJT 205.402

NMJ Topline modell av SJ B5KRT 5007, 2. klasse personvogn. Blå og sort design, versjon 2.

NMJ Topline model of the SJ B5KRT 5007, 2nd class passenger coach in the blue and black livery, version 2.



VEOLIA Snälltåget, AB3K, B1K, R7 KROGEN

NEW

Fra og med November 2013 ble togene markedsført som "Snälltåget og fikk Snälltøget påskriften på vognen. De tidligere NSB B3 vognene, ombygget til R7 Restaurantvogner fikk påskriftene KROGEN på sidene. Siden kjører Snälltøget med rød-lakkerte Vectron 193 lok leid av ELL i Østerrike.

Snälltåget B1K 5099

Art. nr. **NMJT 204.703**

NMJ Topline modell av VEOLIA Snälltåget VEO 55 74 2073 099 B1K (5099), 2. klasse person for trafikken Åre-Stockholm-Berlin.

NMJ Topline model of Snälltåget VEO 55 74 2073 099 B1K (5099) 2nd class coach for the trains Åre-Stockholm-Berlin.



Snälltåget AB3K 4870

Art. nr. **NMJT 203.711**

NMJ Topline modell av VEOLIA Snälltåget VEO 55 74 3873 872-9 AB1K (4870), 1./2. klasse personvogn.

NMJ Topline model of Snälltåget VEO 55 74 3873 872-9 AB1K (4870) 1st/2nd Class coach for the trains Åre-Stockholm-Berlin.

Snälltåget B1K 5100

Art. nr. **NMJT 204.704**

NMJ Topline modell av VEOLIA Snälltåget VEO 55 74 2073-100-1-9 B1K (5100), 2. klasse person for trafikken Åre-Stockholm-Berlin.

NMJ Topline model of Snälltåget VEO 55 74 2073 100-1 B1K (5100) 2nd class passenger coach for the trains Åre-Stockholm-Berlin.



Snälltåget R7 5634

Art. nr. **NMJT 106.902**

NMJ Topline modell av Snälltåget R7 „KROGEN“ VEO 50 74 8873 637 R7 Restaurantvogn for Snälltåget for trafikken Åre-Stockholm-Berlin.

NMJ Topline model of the Snälltåget R7 „KROGEN“ VEO 50 74 8873 634 R7 Restaurant car for the Snälltåget Trains Åre-Stockholm-Berlin.



R7-5634-VEO Nässjö - 2015-09-16. Frederik Tellerup

Veolia R7 5633

Art. nr. **NMJT 106.903**

NMJ Topline modell av Snälltåget R7 „KROGEN“ VEO 50 74 8873 637 R7 Restaurantvogn for Snälltåget for trafikken Åre-Stockholm-Berlin.

NMJ Topline model of the Snälltåget R7 „KROGEN“ VEO 50 74 8873 634 R7 Restaurant car for the Snälltåget Trains Åre-Stockholm-Berlin.



Mange versjoner straks utsolgt
Many versions soon sold out

SJ 1960-tallsvogner, InterCity

SJ A2FGR 4976 | Art. nr. NMJT 201.201



SJ B12 4972 | Art. nr. NMJT 201.203



SJ B1 4733 | Art. nr. NMJT 204.201



SJ B1G 4915 | Art. nr. NMJT 204.202



SJ B5F 4768 | Art. nr. NMJT 205.201



SJ A2 5047 | Art. nr. NMJT 201.002



SJ AB2 4855 | Art. nr. NMJT 202.002



SJ AB3 4864 | Art. nr. NMJT 203.002



SJ B1 4817 | Art. nr. NMJT 204.101



SJ B5L 4752 | Art. nr. NMJT 205.101



HISTORIKK

Få andre vogner har satt slik preg på svenske tog som 1960-talls generasjon. I alt 537 vogner ble bygget fra 1960-1969. Vognene var de mest kom-fortable vognene i Europa, spesielt i 2. klasse og de ble meget populære blant de reisende i Danmark, Norge og Sverige. Følgende vogntyper ble bygget: 65 stk A2 1. klasse, 35 stk AB2 1./2. klasse, 86 stk AB3 1./2. klasse, 100 stk B1 2. klasse salongvogn, 115 stk vogner type B5 2. klasse kupe/salongvogn, 46 stk restaurantvogner type R1/R2, 25 stk sovevognertype WL1, 20 stk DF28 Post- og reisegodsvogner.

Noen tekniske data:

Lengde på 24100mm, bredde 3140mm, høye 4070mm, vekt 40-45 tonn. Utstyrt med Minden Deutz boggi som gir høyeste hastighet 130 km, senere 160km/t.

HISTORY

The SJ generation coaches started in 1960 played an important part in the modernization of the rolling stock in Sweden. 537 coaches were built from 1960-67. With these coaches SJ introduced the most comfortable coaches in Europe, especially in the 2nd Class. The coaches were very popular amongst the travelers. They were withdrawn from service by SJ in 2006. Many coaches are still in use with the private railway companies in Sweden.

Some technical data:

24100 mm length, width 3140mm, height 4070mm, weight from 40-45 tons, Minden Deutz bogie permitted 130km/h, later 160km/h with disk brakes.

SJ 40-tallsvogner før 1956, SJ BCo7b

SJ BCo7b 3499 | Art. nr. NMJT 220.101



SJ BCo7b 3500
Art. nr. NMJT 220.102



NMJ Topline modell av SJ BCo7b 3500, 2. og 3. klasse personvogn med slett tak og påskriften før 1956.

NMJ Topline model of the SJ BCo7b 3500, 2nd and 3rd class passenger coach with flat roof. Lettering before 1956.

SJ BCo7b 4462 | Art. nr. NMJT 220.103



SJ Co8d, Ao5, WLAo5a



SJ Co8d 3477 | Art. nr. NMJT 221.101

NMJ Topline modell av SJ Co8d 3477, 3. kl personvogn med 5 kupèer og 2 salonger. Sort slett tak.

NMJ Model of the SJ Co8d 3477, 3rd class passenger coach in the brown livery with black flat roof.

SJ Co8d 3518 | Art. nr. NMJT 221.102

NMJ Topline modell av SJ Co8d 3518, 3. kl personvogn med 5 kupèer og 2 salonger. Sort slett tak. Påskriften før 1956.

NMJ Topline model of the SJ Co8d 3518, 3rd class passenger coach in two versions. Brown with black flat roof. Lettering before 1956.



SJ Co8d 3488 | Art. nr. NMJT 221.103

NMJ Topline modell av SJ Co8d3488, 3. kl personvogn med 5 kupèer og 2 salonger. Sort slett tak. Påskriften før 1956.

NMJ Topline model of the SJ Co8d 3488, 3rd class passenger coach in two versions. Brown with black flat roof. Lettering before 1956.



HISTORIKK

1940-talls vognene var en forsettelse av 1930-talls vognene bare med en lettere helsete vognkasse. Hovedmål og innredninger var basert på de samme tegninger. Vognene fikk bogier type 39 og 42, som senere ble byttet til Minden Deutz bogier. I alt 584 vogner av over 20 forskjellige vogn typer ble bygget fra 1938 til 1957. De siste vognene ble tatt ut av trafikken rundt år 2000. På grunn store rustproblemer fikk 140 vogner ny vognkasser type A3/B3/RB4 fra 1969-76 og ytterligere 76 ble bygget om til BC2 liggevogner i årene 1971-1985. Noen A3/B3 finnes hos noen privatbaner.

HISTORY

The new series of SJ coaches from 1938 were a continuation of the previous nailed steel coaches form 1920-30, just with a welded and lighter body. Main measurements and interior were based upon the same drawings. The coaches had the SJ Type 39 and type 42 bogies which were exchanged with the German MD bogie later on. All together 584 coaches of over 20 different types were delivered to SJ from 1938 to 1957. Most coaches were withdrawn by year 2000. Due to heavy rust problems, the coaches got new bodies from 1969-1985, 140 were rebuilt to the SJ A3/B3/RB4 series coaches and 76 to the BC2-type couchette which still are in use. The remaining coaches were withdrawn within 2000.

MAV 1 Klasse / 2 Klasse Personvogner type Ao 19-37

MAV/H-START 1 klasse Personvogner type Ao 19-37/1 Class passenger coaches type Ao19-37

H-START 1 Kl. personvogn Ao 50 55 19-37 075-1 | Art. nr. NMJT 409.101



H-START 1 Kl. personvogn Ao 50 55 19-37 037-1 | Art. nr. NMJT 409.102



H-START 1 Kl. personvogn Ao 50 55 19-37 039-7 | Art. nr. NMJT 409.103



H-START 2 Klasse Personvogner type Ao 19-37

H-START 2 Kl. personvogn Ao 50 55 19-37 030-6 | Art. nr. NMJT 409.104



H-START 2 Kl. personvogn Ao 50 55 19-37 021-5 | Art. nr. NMJT 409.105



H-START MAV 2 Kl. personvogn Ao 50 55 19-37 006-6 | Art. nr. NMJT 409.106



HISTORIKK
 MAV/H-START Ao 1 klasse vogn, MAV Bo 2 Klasse vogn. I årene 1979-1980 leverte den polske fabrikken H. Cegielski i Poznań 213 personvogner av en ny standardtype til MAV. 80 vogner var 1 kl. kupevogn type Ao 19-37 med 9 kupeer og 133 var 2 klasse type Bo 20-37 med 10 kupeer. 1990-1991 ble 32 vogner bygget om for Inter City togene, og fikk kupene ombygget til 6 seter slik som i førsteklasse vognen. Denne type vogner ble levert Polen, Ungarn og en rekke land i Øst-Europa og bl.a til Grekenland. Vognene er fortsatt i daglig drift i Ungarn. Noen nyreviderte Ao vogner ble nedklassifisert til 2 Klasse vogner uten å gjøre annet enn å fjerne den gule 1. klasse stripen og 1 klasse betegnelsen på vognsidene. Døren ble markert med 2 tall for 2. klasse. Ingen forandringer ble gjort på litra eller innredningen. Dette prosjektet er i samarbeid med Robo Models in Polen.



HISTORY
 From 1979-1980 the Polish factory H. Cegielski i Poznań, Poland delivered 80 coaches to MAV Ao 1. Class coaches with 9 compartments and 133 coaches of the Bo 20-37 2.Class type with 10 compartments. These become a Eastern European standard type and was delivered to PKP in Poland, MAV in Hungary coaches.

This project is made in co-operation with Robo Model, Poland.

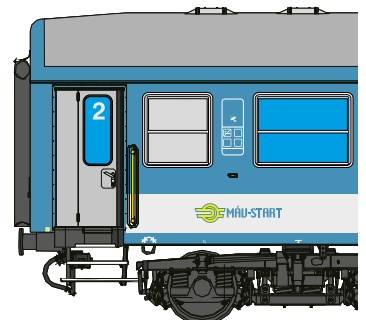

MAV 1 Klasse / 2 Klasse Personvogner type Bo/Bko 20-37

H-START 2 Klasse Personvogner type Bo-Bko 20-37

H-START 2 Kl. personvogn Bo 50 55 20-37 110-3 | Art. nr. NMJT 410.101



H-START 2 Kl. personvogn Bo 50 55 20-37 179-6 | Art. nr. NMJT 410.102



H-START 2 Kl. personvogn Bko 50 55 20-37 114-5 | Art. nr. NMJT 410.103



H-START 2 Kl. personvogn Bko 50 55 20-37 087-3 | Art. nr. NMJT 410.104

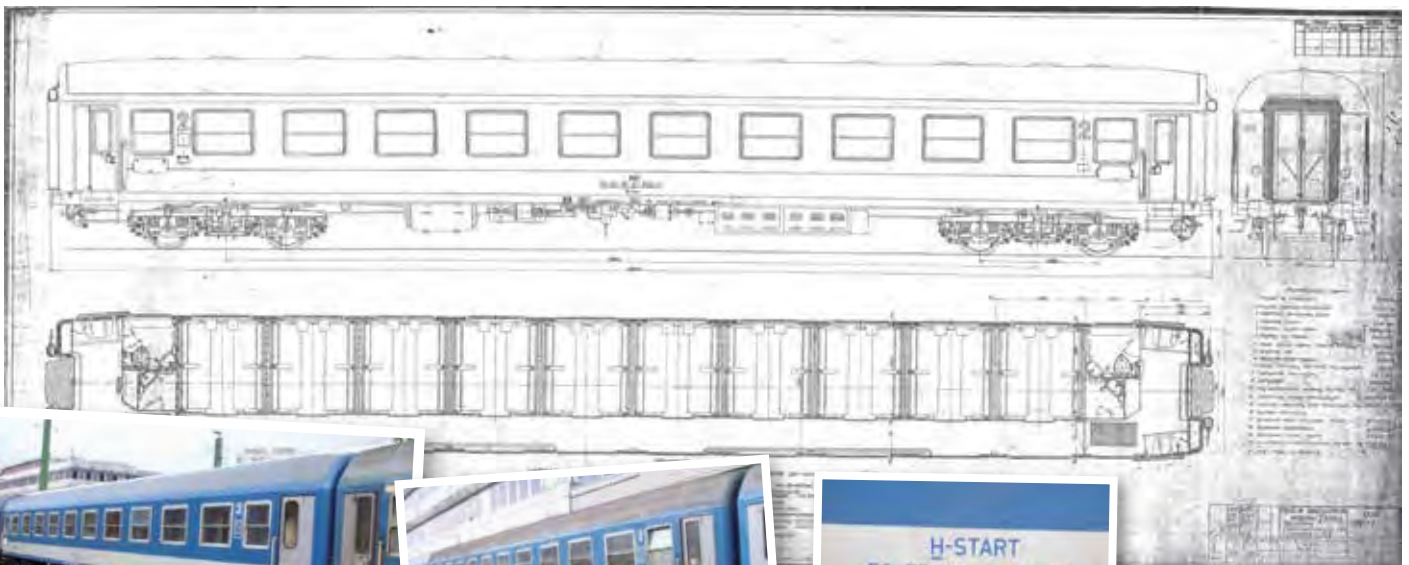

SJ RB1 Restaurant- och sittevogn av 1960-talstypen.

25 vogner av type ble bygget av kombinert spisesittevogn type B1c med vognnummer 5166-5190 av Kalmar Verkstad (vognkassene) og SJ Verksted i Ørebro som gjorde innre-

ding og utrustning. RB1 hadde en sitteavdeling med 16 normale sitteplasser og en spiseavdeling med 32 plasser som ble betjent med et pentry.

I løpet 1980-1990 årene ble vognen bygget om til rene Restaurantvogner type R2 og sitteavdelingen ble bygget om til spiseavdeling.



SJ B1c 5166 Restaurant – og sittevogn i originalutførelse
Art. nr. NMJT 206.101



◀ **SJ RBo2 5190 Restaurant – og sittevogn i originalutførelse**
Art. nr. NMJT 206.102



SJ RB1 5189 Restaurant- og sittevogn ▶
Art. nr. NMJT 206.103



◀ **SJ RB1 5167 Restaurant- og sittevogn |** Art. nr. NMJT 206.104



SJ R2 5179 Restaurantvogn InterCity ▶
Art. nr. NMJT 206.201



◀ **SJ R2 5168 Restaurantvogn Rød/Sort design type 1**
Art. nr. NMJT 206.301



SJ Godsvogner med reklame

Svensk Godstrafikk Swedish Freight Service



Halmstad Nässjö Järnvägar HNJ G. Foto JVM



TMX102 der TAGAB bei Nässundet am 30.05.2008 Foto Heinz Reich

Svenske, Norske og Skandinaviske godstog er enkelt å gjenskape i modell med NMJ's flotte utvalg av godsvogner i alle perioder fra 1930 til dagens.

NMJ's modeller er nøye utvalgt og mange er laget i forskjellige under typer for alle variasjoner. De representerer en ny standard for godsvogner og detaljer.

Swedish, Norwegian and Scandinavian freight trains are easy to recreate in model with NMJ's huge sortment of freight wagons in all periods from 1930 to present time.

NMJ's models are carefully selected and many are made in several sub-type for maximum variations and represent a new standard for freight wagon and detailing.



SJ Grh i originalutgave. Foto JVM



GSJ G, „Tysken“, Foto Erik Sundström



SJ Grf leveringsfoto. Foto Hans Karlsson-Nyhlen JVM



Illustrasjoner: Bo Japlin



SJ Lgjs

Green Cargo Lgjs 42 74 443 0 494-8
Art. nr. NMJT 611.101



SJ Lgjs 42 74 443 0 780-0 | Art. nr. NMJT 611.102



SJ Lgjs 42 74 443 0754-6 | Art. nr. NMJT 611.103



SJ Lgjs 42 74 443 0 593-7 | Art. nr. NMJT 611.104



Green Cargo Lgjs 42 74 443 1 295-8 | Art. nr. NMJT 611.106



Green Cargo Lgjs 42 74 443 4 168-8 | Art. nr. NMJT 611.108



Green Cargo Lgjs 42 74 443 0 171-2 | Art. nr. NMJT 611.109



SJ Lgjs 42 74 440 4 399-1 | Art. nr. NMJT 611.110



SJ Lgjs 42 74 440 4 568-1 | Art. nr. NMJT 611.111



SJ Lgjs 42 74 443 4 338-3 | Art. nr. NMJT 611.112



Green Cargo Lgjs 42 74 443 0 754-2 | Art. nr. NMJT 611.115



Green Cargo Lgjs 42 74 443 0 147-2 | Art. nr. NMJT 611.116



HISTORIKK

Sverige har alltid hatt en stor industri og det er et stort behov for godstrafikk. NMJ har derfor laget en rekke svært typiske svenske godsvogner.

Spesielt i Sverige var de mange privatbanene med stor gods- og persontrafikk. Alle ble tatt over av staten og SJ, de siste så sent som 1947-48. TGOJ var det eneste selskapet som fikk fortsette under eget navn. Det har vært ikke mindre enn 141 privat jernbaner som har hatt normalsporede godsvogner. Noen store selskaper kan nevnes TGOJ-Trafikk AB Grängesberg-Oxelösund Järnvagar, BJ-Bergslagens Järnvagar, NOJ-Halmstad-Nässjö Järnvagar, GDJ-Gävle-Dala Järnvagar, NBJ Nora Bergslags Järnväg, NOJ-Nässjö-Oskarshamn Järnväg, SWB-Stockholm-Västerås-Bergslagens Järnvagar, UGJ-Uppsala-Gävle Järnvagar er bare noen av mange. Disse selskapene hadde en omfattende samtrafikk med SJ og godsvogner fra privatbanene kunne sees over hele Sverige og i utlandet. NMJ hedrer dette kapitlet i svensk jernbanehistorie med mange fine modeller.

HISTORY

Sweden has a history of a large industrial activity widely spread all over the country followed by a need for efficient transportation. Typical for Sweden was also many private railway lines and companies. Over 141 private lines had normal gauge freight wagons, many of these were important companies with extensive traffic all over Sweden and abroad. NMJ is delighted to be able to present many freight wagons from the private lines in this catalogue.

Another interesting topic in Sweden was the freight cars with commercial lettering. After many years of research NMJ is happy to be able to present a series of these interesting models of G, Grf and Gbs type.

SJ Grf reklamevogner

SJ Grf 45009 Eve Margarin | Art.nr NMJT 605.301



SJ Grf 47879 Eve Margarin, V.2 | Art. nr. NMJT 605.302



SJ Grf 48017 Tre Ess/Milda | Art. nr. NMJT 605.303



SJ Grf 48018 Tre Ess/Milda | Art. nr. NMJT 605.304



SJ Grf 47857 FELIX Grønn, V.1 | Art. nr. NMJT 605.306



SJ Grf 47855 FELIX Grønn, V.2 | Art. nr. NMJT 605.307



SJ Grf 47967 FELIX Rød, V.1 | Art. nr. NMJT 605.308



SJ Grf 47845 FELIX Rød, V.2 | Art. nr. NMJT 605.309



SJ lbbpls-t 820 0 291-6 | Art. nr. NMJT 605.305



SJ Grfu 45020 TERMOTRANSPORT V.2 | Art. nr. NMJT 605.311



SJ Grf 45016 FRUKTNORLIN V.1 | Art. nr. NMJT 605.312



SJ Grf 45002 FRUKTNORLIN V.2 | Art. nr. NMJT 605.313



En annen særdeles typisk svensk spesialitet var de mange reklamevognene som de store svenske selskapene lakkerte for egne transporter. Alt fra Mineralvann, Ramlösa, til svenske skogsbær, papir, smør og margarin, isolasjon, matvarer, frosne matvarer, emballasje etc. NMJ har forsket i mange år for å finne data og opplysninger om dette og har fått god hjelp av et eget team til å lage disse meget interessant modeller. NMJ modellene har blitt ekte dokumentasjon om en tid som var

PASSION FOR TRAINS



SJ Grf/lbblps kjølevogner **SJ**

SJ lbblps 805 8 600-9 | Art. nr. NMJT 605.201



SJ lbblps 805 8 606-4 | Art. nr. NMJT 605.202



SJ Grf 48024 | Art. nr. NMJT 610.101



SJ Grf 48023 | Art. nr. NMJT 610.102



SJ lbblps 820 0 372-4 | Art. nr. NMJT 610.201



SJ lbblps 820 0 353-4 | Art. nr. NMJT 610.202



SJ lbblps 820 0 374-0 | Art. nr. NMJT 610.301



NMJ Topline modell av SJ lbblps 820 0 374-0 isolert vogn med reklame for Findus.

NMJ Topline model of the SJ lbblps 820 0 374-0 "Findus", insulated freight wagon.



SJ Grf 48021 | Art. nr. NMJT 610.302

NMJ Topline modell av SJ Grf 48021 isolert godsvogn med reklame for "Tre Ess/Milda".

NMJ Topline model of the SJ Grf 48021 "Tre Ess/Milda" insulated freight wagon.



SJ Grf 48013 | Art. nr. NMJT 610.303

NMJ Topline modell av SJ Grf 48013 isolert godsvogn med reklame for "Tre Ess/Milda"

NMJ Topline model of the SJ Grf 48013 "Tre Ess/Milda", insulated freight wagon.

PASSION FOR TRAINS

SJ Os/Kbps **SJ**

TGOJ Os 21 74 370 6 049-4 | Art. nr. NMJT 601.201



NMJ Topline modell av
TGOJ Os 21 74 370 6 049-4
stakevogn med lemmer.

NMJ Topline model of the
TGOJ Os 21 74 370 6 049-4 open
freight car with stakes.



SJ Kbps 21 74 355 2 102-8 | Art. nr. NMJT 602.105



SJ Kbps 21 74 355 4 388-1 | Art. nr. NMJT 602.107



SJ Kbps 21 74 355 4 099-4 | Art. nr. NMJT 602.106



SJ Os 21 74 370 6 045-2 | Art. nr. NMJT 601.301



SJ Os 21 74 370 2 420-1 | Art. nr. NMJT 601.302



SJ Kbps 21 74 355 4 406-1 | Art. nr. NMJT 602.301



SJ Kbps 21 74 355 4 402-0 | Art. nr. NMJT 602.303



SJ Kbps 21 74 355 2 410-3 | Art. nr. NMJT 602.302



SJ Kbps 21 74 335 4 408-7 | Art. nr. NMJT 602.304



SJ Gre/Gbs type 611

SJ Gre 48922 | Art. nr. **NMJT 608.101**



NMJ Topline modell av SJ Gre 48922 type 611 i original utgave fra 1961.

NMJ Topline model of the SJ Gre 48922 type 611 in original livery from 1961 from 1983.



Foto Lars Ryderberg

SJ Gbs 150 1 232-7 | Art. nr. **NMJT 608.201**



NMJ Topline modell av SJ Gbs 150 0 232-7 type 611 med litterering fra 1968.

NMJ Topline model of the SJ Gbs 150 0 232-7 type 611 with lettering from 1968.

SJ Gbs 150 1 850-6 | Art. nr. **NMJT 608.202**



NMJ Topline modell av SJ Gbs 150 1 850-6 type 611.

NMJ Topline model of the SJ Gbs 150 1 850-6 type 611.

SJ Gre 50497 | Art. nr. **NMJT 608.301**



NMJ Topline modell av SJ Gre 50497 med reklame for Pågens Bröd.

NMJ Topline model of the SJ Gre 50497, "Pågens Bröd".

SJ Gre 49058 | Art. nr. **NMJT 608.304**



NMJ Topline modell av SJ Gre 49058 med reklame for Pågens Bröd.

NMJ Topline model of the SJ Gre 49058, "Pågens Bröd".

SJ Gre 50618

Art. nr. **NMJT 608.302**

SJ Gre 50030

Art. nr. **NMJT 608.303**

SJ Gre 52204 | Art. nr. **NMJT 609.101**



SJ Gbs 150 3 985-8 | Art. nr. **NMJT 609.201**



SJ DV30 55257 POST | Art. nr. **NMJT 609.309**



SJ DV30 55243 POST | Art. nr. **NMJT 609.310**



SJ Gbs 150 4 4 257-1

Art. nr. **NMJT 609.202**

SJ DV 30 5 5261

Art. nr. **NMJT 609.308**

TGOJ Gre 11010 | Art. nr. **NMJT 609.503**



TGOJ Gre 11003 | Art. nr. **NMJT 609.504**



TGOJ Gre 11008

Art. nr. **NMJT 609.501**

TGOJ Gre 11006

Art. nr. **NMJT 609.502**

SJ Gbs 150 2 749-5 | Art. nr. **NMJT 609.305**



SJ Gbs 150 3 100-4 | Art. nr. **NMJT 609.307**



Foto Lars Ryderberg

SJ Grb/G/Kbcls **SJ**

SJ D30 3511 | Art. nr. NMJT 603.201



Gbls-u 156 6 143-8 Foto JVM



SJ D30 3512 | Art. nr. NMJT 603.202



SJ Gbl 108 5 201-7 | Art. nr. NMJT 603.301



SJ Gbls-u 156 4 519-1 | Art. nr. NMJT 604.101



SJ Gbls-u 156 6 143-8 | Art. nr. NMJT 604.102



SJ Giu 37448 | Art. nr. NMJT 604.201



SJ Gbls-u 156 5 501-9 | Art. nr. NMJT 604.202



SJ G 44702 SOLMAN TRANSPORT | Art. nr. NMJT 604.515



SJ G 44123 SOLMAN TRANSPORT | Art. nr. NMJT 604.516



SJ G 43777 Ramlösa Vatten | Art. nr. NMJT 604.512



SJ G 43936 Åkerlund & Rausing | Art. nr. NMJT 604.519



SJ G 43415 Hyllbo | Art. nr. NMJT 604.520



Privatbanevogner TGOJ F6, HNJ G, BJ G, NOJ G, SJ G ASG

TGOJ F6 170 | Art. nr. NMJT 604.501 **TGOJ G 865** | Art. nr. NMJT 604.502 **BJ G 745** | Art. nr. NMJT 604.503



HNJ G 1624 | Art. nr. NMJT 604.504



HNJ G 1613 | Art. nr. NMJT 604.505



NOJ G 1000 | Art. nr. NMJT 604.506



SJ G 50234 „ASG“ | Art. nr. NMJT 604.508



SJ G 50233 „ASG“ | Art. nr. NMJT 604.509



TÅGAB Tømmervogner uten last

TÅGAB Rps 3374 393 3 120-4
Art. nr. NMJT 612.101



TÅGAB Rps 3374 393 3 134-5
Art. nr. NMJT 612.102



TÅGAB Rps 3374 393 3 130-4
Art. nr. NMJT 612.103

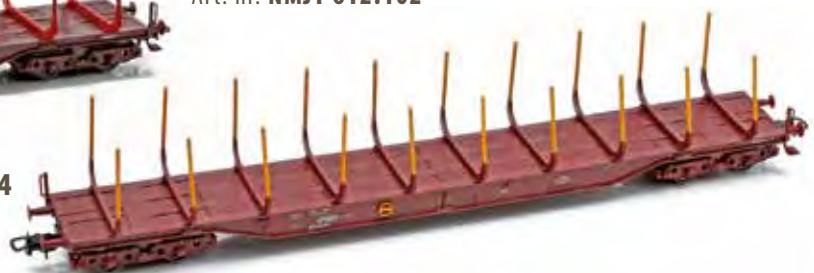

Mange selskaper ville sikre seg vogner fra NSB da de gikk over til ren containertransport. Ett selskap som har vært svært aktivt på brukmarkedet, er Tågakeriet i Bergslagen AB, TÅGAB, med base og verksted i Kristinehamn. Spesielt attraktive var NSB boggivogner av type Rps. TÅGAB kjøpte et antall Rps-vogner og utstyrte de med nye Exte-tømmertrau, og satt disse inn

i tømmertrafikken i Sverige, med bl.a. en ukentlig avgang fra Åmål, rett overfor NMJs kontor og lager. Til skiftingen brukes gjerne TMY Nohab eller TMZ, noe som gir et hyggelig gjensyn med de gamlekjempene. TÅGAB har kjøpt mange NOHAB-lok, både T43, Di3 og My. Øvrige lok'er Z65, flere Rc lok, både ex ÖBB 1042 og SJ.

TÅGAB Tømmervogner med last

TÅGAB Rps 33 74 393 3 120-4 med last
Art. nr. NMJT 612.101L



TÅGAB Rps 33 74 393 3 134-5 med tømmerlast
Art. nr. NMJT 612.102L



Rps 33 74 393 3 130-4 med tømmerlast
Art. nr. NMJT 612.103L

Railcare Three T Tømmervogner uten last

Railcare THREE T Sgs 33 74 454 0 202-3 tømmervogner
Art. nr. 613.101



Railcare THREE T Sgs 33 74 454 0 210-6 tømmervogner
Art. nr. 613.102



Railcare THREE T Sgs 33 74 454 0 203-1 tømmervogner
Art. nr. 613.103



Railcare Three T Tømmervogner med last

Railcare Three T Sgs 33 74 454 0 202-3 med tømmerlast
Art. nr. 613.101L



Railcare Three T Sgs 33 74 454 0 210-6 med tømmerlast
Art. nr. 613.102L



Railcare Three T Sgs 33 74 454 0 203-1 med tømmerlast
Art. nr. 613.103L

VOGNER FOR MALMTOGENE, Kiruna-Narvik og Kiruna-Luleå



LKAB MAS malmvogsett | Art. nr. NMJT 70003



NMJ Topline vognsett med 4 vogner LKAB Mas vogner av 1908-års modell. Følgende nummer i pakken: LKAB Norge Mas nr. 130, 275, 347 og 399.

NMJ Topline Iron Ore wagon set with 4 wagons of the LKAB Mas wagon modell 1908. Following numbers in package: LKAB Norge Mas No. 130, 275, 347 and 399.

LKAB Mas malmvogsett med Malmlast | Art. nr. NMJT 70003L

NMJ Topline modeller av LKAB Mas, like art. 70003, lastet med jernmalm. Sett med 4 vogner med last.

NMJ Topline models of LKAB Mas like art. 70003, loaded with iron ore. Set with 4 wagons.



SJ Mas Malmvogsett 1 | Art. nr. NMJT 70004

NMJ Topline vognsett med 4 vogner SJ Mas 33478, 22676, 34272 and 34511 av 1908-års modell.

NMJ Topline Iron Ore wagon set with SJ Mas 33478, 22676, 34272 and 34511 of the model from 1908-1979.



LKAB Mas malmvogsett med Malmlast | Art. nr. NMJT 70004L



NMJ Topline modeller av SJ Mas, like art. 70004, lastet med jernmalm. Sett med 4 vogner med last.

NMJ Topline models of SJ Mas like art. 70004, loaded with iron ore. Set with 4 wagons.

SJ Mas Malmvogsett 2 | Art. nr. NMJT 70005

NMJ Topline modeller av SJ Mas, like art. 70005, lastet med jernmalm. Sett med 4 vogner med last.

NMJ Topline models of SJ Mas like art. 70005, loaded with iron ore. Set with 4 wagons.



LKAB Mas malmvogsett med Malmlast | Art. nr. NMJT 70005L

SJ Mas NMJ Topline Iron Ore wagon set with 4 wagons of the SJ Mas wagon model 1908 with following numbers in the package: SJ Mas 23350, 21556, 21562, 22677.

NMJ Topline vognsett med 4 vogner SJ Mas vogner av 1908-års modell. Settet inneholder følgende nummer; SJ Mas 23350, 21556, 21562, 22677.



NSB Lgjs, CargoNet Lgns med 23-24' containere



CargoNet

PASSION FOR
TRAINS

Multippel CE 119 008 og BR 185.2-710 med Gt 5701
Strømmen stasjon 09.12.2011 Foto Kjetil Tommerås

CargoNet Lgns 42 76 443 2142-9 | Art. nr. NMJT 507.103



CargoNet Lgns 42 76 443 2413-4 | Art. nr. NMJT 507.104



CargoNet Lgns 42 76 443 2015-1 | Art. nr. NMJT 507.108



CargoNet Lgns 42 76 443 2041-8 | Art. nr. NMJT 507.106



CargoNet Lgns 42 76 443 2141-6 | Art. nr. NMJT 507.112



CargoNet Lgns 42 76 443 2065-6 | Art. nr. NMJT 507.109



CargoNet Lgns 42 76 443 2009-8 | Art. nr. NMJT 507.110



CargoNet Lgns 42 76 443 2041-8 | Art. nr. NMJT 507.111



NSB Lgjs, CargoNet Lgns med 23-24' containere

CargoNet Lgns 42 76 443 2253-4 | Art. nr. NMJT 507.115



CargoNet Lgns 42 76 443 2415-9 | Art. nr. NMJT 507.114



CargoNet Lgns 42 76 443 2168-4 | Art. nr. NMJT 507.116



CargoNet Lgns 42 76 443 2040-5 | Art. nr. NMJT 507.117



CargoNet Lgns 42 76 443 2413-4 | Art. nr. NMJT 507.118



CargoNet Lgns 42 76 443 2003-8 | Art. nr. NMJT 507.119



CargoNet Lgns 42 76 443 2062-9 | Art. nr. NMJT 507.121



CargoNet Lgns 42 76 443 2053-8 | Art. nr. NMJT 507.120



Godstog 5502 med EL 14 2189 mellom Bjørgeseter og Viubratan 10.09.10 kt

NSB Rps med fliscontainere gml og ny type med last/with loads

NSB Rps 31 76 393 3 450-5 | Art. nr. NMJT 505.401



NSB Rps 31 76 393 3 498-4 | Art. nr. NMJT 505.402



NSB Rps 31 76 393 3 141-0 | Art. nr. NMJT 505.403

NSB Rps med fliscontainere gml

NSB Rps 31 76 393 3 013-1 | Art. nr. NMJT 505.301



NSB Rps 31 76 393 3 323-4 | Art. nr. NMJT 505.302



NSB Rps 31 76 393 3 202-0 | Art. nr. NMJT 505.303

NSB Kbbs/Os/Kbbs med last

NSB Os
21 76 370 0 047-2
Art. nr. NMJT 501.106



NSB Kbbs 21 76 335 3 871-5 | Art. nr. NMJT 502.107



NSB Os 21 76 370 0 256-9 | Art. nr. NMJT 501.302



NSB Kbbs 21 76 335 3 740-2 | Art. nr. NMJT 502.301



NSB Kbbs 21 76 335 3 755-0 | Art. nr. NMJT 502.302



NSB Kbbs 21 76 335 3 741-0 | Art. nr. NMJT 502.303



NSB Kbbs 21 76 335 3 742-8 | Art. nr. NMJT 502.304



NSB Gr5/Gbs

NSB Gr5 46071 | Art. nr. NMJT 506.101



NSB Gbs 150 0 021-3 | Art. nr. NMJT 506.203



NSB Gbs 150 0 058-5 | Art. nr. NMJT 506.201



NSB Gbs 150 0 066-8 | Art. nr. NMJT 506.202



NSB Gbs 150 0 200-3 | Art. nr. NMJT 506.301



NSB Gbs 150 0 071-8 | Art. nr. NMJT 506.204



NSB Gbs 150 0 048-3 | Art. nr. NMJT 506.302



NSB Gbs 150 0 111-2 | Art. nr. NMJT 506.303



NSB Gbs 150 0214-4 | Art. nr. NMJT 506.304



NSB Xbms | Art. nr. NMJT 506.306



NSB Gbs 150 0 023-1 | Art. nr. NMJT 506.305



Underveisgodsstog Trondheim-Hamar trukket av NSB Damplok type 30b 350 i Krokurven Barbanen. Foto ArneRokke, NJM

NSB His, type 1 med tretak og bremseplattform

NSB His 210 2 496-7 | Art. nr. **NMJT 504.101**



NSB His 210 2 198-9 | Art. nr. **NMJT 504.103**



NSB His 210 2 009-8 | Art. nr. **NMJT 504.102**



NSB His, type 2 med tretak og bremseratt

NSB His 210 2 821-6 | Art. nr. **NMJT 504.201**



NSB His 210 2 885-1 | Art. nr. **NMJT 504.202**



NSB G5 44 201 | Art. nr. **NMJT 504.203**



NSB His, type 4 med glassfibertak og bremseratt

NSB His 210 2 596-4 type 4 Tønsberg Foto Finn G. Moe



NSB His 210 2 625-1 | Art. nr. **NMJT 504.401**



NSB His 210 2 597-2 | Art. nr. **NMJT 504.403**



NSB His, type 3 med glassfibertak og bremseplattform

NSB His 210 2 269-8 | Art. nr. **NMJT 504.301**



NSB His 210 2 222-7 | Art. nr. **NMJT 504.302**



NSB His, type 5 med glassfibertak og stålvegger

NSB His 210 2 773-9 | Art. nr. **NMJT 504.501**



NSB His 210 2 998-2 | Art. nr. **NMJT 504.502**



NSB His 210 2 787-9 | Art. nr. **NMJT 504.503**



NSB His ble den første riktig moderne godsvogn med 3 sideforyskyvbare dører for enkel lastning med gaffeltruck og paller. I alt 1000 His av 5 forskjellige typer ble bygget mellom 1964 og 1968. En viktig godsvogn på norske spor. NMJ har laget alle 5 typene i modell.

NSB His was the first modern freight wagon with 3 sliding doors on the sides for easy loading of pallets with fork lifts. Considerably 1000 pieces of "His" of 5 different types were built between 1964 and 1968. An important box car on the NSB network. NMJ has made all 5 versions in models.



NSB His, type 3

HISTORIKK

Fra 1964 til 1968 ble det bygget ikke mindre enn 800 nye godsvogner av G5 typen i 4 forskjellige utgaver med 3 skyvedører og vognkasse i tre. I tillegg ble det bygget 200 G5 type 5 med stålvegger og 2 skyvedører. Vognene var S merket for fremføring i 100km/t, hvilket gjorde at hastigheten på godstogene kunne økes.

- G5/His Type 1 hadde tretak, 3 skyvedører og bremseplattform.
- G5/His Type 2 hadde tretak, 3 skyvedører og bremserratt.
- G5/His Type 3 hadde glassfibertak, 3 skyvedører og bremseplattform.
- G5/His Type 4 hadde glassfibertak, 3 skyvedører og bremserratt.
- G5/His Type 5 hadde glassfibertak med rette endevegger, 2 skyvedører og bremserratt.

G5/His ble konstruert for moderne lastning med gaffeltruck gjennom de 2/3 skyvedørene og som gjorde hele vognsiden tilgjengelig for effektiv lastning og lossing. G5/His erstattet svært mange eldre G2 og G3, som ikke bare var til dels over 60 år gamle og men også utdatert på grunn av tung og dyr manuell lastning og lossing.



History

From 1964 to 1968 NSB got 1000 modern closed freight wagons of NSB G5 type, after 1968 litra His. G5/His type 1 to 4 had wooden body with 3 sliding door. Type 5 was built

in steel with 2 sliding doors, which enabled loading/unloading with forklift. G5/His carried S mark for 100 Km/h. G5/His replaced many up to 60 years old G2 and G3 types.

NSB G5 44008 Type 1 | Art. nr. NMJT 504.105

NMJ Topline model av NSB G5, skyvedørvogn med tretak og bremseplattform i en serie med påskriften før 1968 med gamle påskriften. G5 var den mest moderne vognen når kom og var konstruert for enkel lastning med paller/gaffeltruck.



NSB G5 44 258 Type 1 | Art. nr. NMJT 504.304

NMJ Topline model av NSB G5 44 258, skyvedørvogn med tretak og bremseplattform. Nyhet i en serie på 3 modeller His med litra og med påskriften på vognkasse og ramme før 1968. G5 var den mest moderne vognen når kom og var konstruert for enkel lastning med paller/gaffeltruck.

NSB G5 44 204 Type 2 | Art. nr. NMJT 504.204

NMJ Topline model av NSB G5 44 204, skyvedørvogn med tretak og bremserratt. Nyhet i en serie på 3 modeller His med litra og med påskriften på vognkasse og ramme før 1968. G5 var den mest moderne vognen når kom og var konstruert for enkel lastning med paller/gaffeltruck.



NJK 50 års Jubileumsvogn

NSB/NJK His 76 210 2508-9

Exklusiv NJK Jubileumsmodell av Norsk Jernbaneklubb, Krøderbanens His 210 2508-9 med Jubileumsskilt på midtdøren. Selges eksklusivt av Norsk Jernbaneklubb.



<https://njk.no/nettbutikk/njk-50-%C3%A5r/jubileumsvogn-njk-50-%C3%A5r-detail>

SKYLINE

HUSMODELLER, ferdige og byggesett/ MODEL BUILDINGS ready made and kits.

NMJ HELL STASJON fra 1980-1990

NEW



Ny utgave av fenomenal NMJ Skyline modellen av Hell Stasjon nå i utgave fra 1980-1990 årene, okergul med mørkebrune lister.

HELL STASJON fra 1980-1990

Art. nr. **NMJH 15128**

Levering i Februar 2020



NMJ HELL GODSHUS «GODS EXPEDITION AT HELL STASJON» 1980-1990

Nå kommer fortsettelsen av vår HELL STATION, med Hell Godshus «GODS EXPEDITION». En av de meste berømte og mest fotograferte godshus i Europa, som får besøkende fra hele verden for å ta bildet av skiltet.



Hell Godshus «Gods Expedition at Hell Stasjon» 1980-1990

Art. nr. **NMJH 15129**

Ny utgave av fenomenal NMJ Skyline modellen av Hell Stasjon nå i utgave fra 1980-1990 årene, okergul med mørkebrune lister.

Hell Godshus «Gods Expedition at Hell Stasjon» sent 1990-

Art. nr. **NMJH 15110**

Modell av Hell godshus i utførelse fra sent 1990 årene i oker med mørke røde vindusrammer og dørkarmen. Passende til Hell stasjon fra samme periode, Art. nr. NMJH 15102.

NMJ Skyline ready made model of Hell Freight shed, HELL GODS EXPEDITION in a brown/yellow version from ca 1992. The famous shield is included. Suitable for Hells station Art. Nr. NMJH 15102.

NMJ Hell Godshus 1950

Hell Godshus «Gods Expedition at Hell Stasjon» 1950

Art. nr. **NMJH 15127**

NEW

Modell av Hell godshus i utførelse fra 1950 årene i gult med lusblå vindusrammer og dørkarmer. Passende til Hell stasjon fra samme periodem, Art. nr. NMJH 15101.



Hell godshus 1950 talls

Art. nr. **NMJH 15124**

NMJ Skyline modell av Hell Godshus i lys gul 1950 talls utførelse, passende til Hell stasjon art nr. 15101.

NMJ Skyline model of Hell Freight shed in a light yellow version from the 1950s, suitable for Hells station Arr. Nr. NMJH 15101.



NMJ H 15111 Hell stasjon med godshuset i bakgrunnen-Foto NJM

NSB Dressinskur

Norsk Dressinskur for Baneavdelingen

Art. nr. **NMJH 15125**

NMJ Skyline modell av et NSB Dressinskur/verktøyskur for baneavdelingen, rødt og hvitt.

NMJ Skyline model of NSB Dressinhouse, red/hvitt version.



Kråkstad Dressinskur gammel type/old type

Art. nr. **NMJH 15126**

NMJ Skyline modell av Kråkstad Dressinskur slik det var før riving og etter oppbygging igjen på den andre siden av sporene.

NMJ Skyline av Kråkstad Dressinhouse as it is was a.o. at Kråkstad Station, old version.



Kråkstad dresinskur

NMJ Bensinstasjon

Norsk Bensinstasjon Norol/ Norwegian Petrol Station Norol

Art. nr. **NMJH 15112**



NMJ Skyline ferdigmodell av en Norol bensinstasjon med tidstypiske pumper, liten servicebutikk, tak og skilt.

NMJ Skyline ready made model of a typical Norwegian/ Scandinavian Norol Petrol Station with typical petrol pumps, small service shop, roof and sign.

NORSK Husbankhus Type 117



Norsk garasje / Norwegian Garage

Rød/hvit red/white | Art. nr. NMJH 15118

Grå/hvit grey/white | Art. nr. NMJH 15119

Brun/hvit brown/white | Art. nr. NMJH 15120



NORSK Villa Husbankens Type 117

rød/hvit red/white | Art. nr. NMJH 15115

NORSK Villa Husbankens Type 117

grå/hvit grey/white | Art. nr. NMJH 15116

NORSK Villa Husbankens Type 117

brun/hvit brown/white | Art. nr. NMJH 15117



**Husbankhus 117 med underetasje,
helhvitt – white** | Art. nr. NMJH 15121

**Husbankhus 117 med underetasje,
gul/hvit – yellow/white** | Art. nr. NMJH 15122

**Husbankhus 117 med underetasje,
lysegrå/hvit light grey/white**

Art. nr. NMJH 15123



Norsk Trehus type HUSBANK 117 med underetasje
Et veldig vanlig syn i Norge er Husbankhus type 117, med
inngang og garasje i underetasjen. Skyline-modellen har inn-
gangsdør i terrenghøyde også på baksiden. SKYLINE-modellen
er ferdigbygget og malt, og kommer i tre fargekombinasjoner.

*Norwegian two storey house type HUSBANK 117
A very common sight in Norway is the Husbank house type 117,
with entrance and garage in the cellar. This is the perfect model
for sloping terrains. The Skyline model is ready made and painted
in three very common colours in Norway.*



REMA 1000 MATVAREBUTIKK

**REMA 1000 matvarebutikk/
Grocery Store** | Art. nr. NMJH 16107

NMJ Skyline modell av en REMA 1000 butikk i bygge-
sett. Produsert av Faller eksklusivt for NMJ. Rema 1000
er en av de ledende matvarekjedene i Norge, og finnes
over hele landet.

*NMJ Skyline model of a REMA 1000 grocery store/ super
market. Made by Faller exclusively for NMJ. REMA 1000 is
one of the leading grocery chains in Norway. Their stores
can be found all over Norway.*



NMJ Strømmen Stasjon



Strømmen Stasjon 1964-ca 1980

NMJ Skyline modell av Strømmen Stasjon slik den så ut fra 1964 hvor karnappet på toget ble bygget oo.

NMJ Skyline model of the Strømmen Station in the period from 1965 until 1980 with green doors and windows and with modernized roof windows.



Strømmen Stasjon from 2000

Art. nr. **NMJH 15109**



Strømmen Stasjon old version, 1920-1964

Art. nr. **NMJH 15110**



NMJ Enebolig



Enebolig | Art. nr. **NMJH 16102**

NMJ Skyline modell av typisk norsk enebolig. Laserskåret trebyggesett av høy kvalitet. Spesiellim følger med.

NMJ Skyline laser cut wooden kit of typical Norwegian house. Very high quality and detailing. Laser cut glue included.

NMJ Skyline Iskiosk og Brakke

Iskiosk | Art. nr. **NMJH 16103**



NMJ Skyline-modell av typisk norsk Iskiosk. Laserskåret trebyggesett av høy kvalitet. Spesiellim følger med.

NMJ Skyline laser cut wooden kit of typical Norwegian ice cream kiosk. Very high quality and detailing. Laser cut glue included.



Brakke

Art. nr. **NMJH 16104**

NMJ Skyline-modell av Moelvenbrakke av gammel type. Laserskåret trebyggesett av høy kvalitet. Spesiellim følger med.

NMJ Skyline high quality laser cut wooden kit of the old type "Moelven" Barrack. Glue included in box.

NMJ Jernbaneundergang/Bro

Undergang ferdig bygget og malt
Underpass ready built and painted



Art. nr. **NMJH 15113**

Lys version/light version

Undergangen her vist uten støttemurer.
Underpass here shown as a small bridge, without the supporting walls



Art. nr. **NMJH 15114**

Mørk version/dark version

NMJ Skyline Holdeplass og Rasoverbygg

Holdeplass | Art. nr. **NMJH 16105**

NMJ Skyline-modell av typisk norsk holdeplass. Laserskåret trebyggesett av høy kvalitet. Spesiellim følger med.

NMJ Skyline laser cut wooden kit of typical Norwegian train halt. Very high quality and detailing. Laser cut glue included.



Rasoverbygg | Art. nr. **NMJH 16106**

NMJ Skyline-modell av rasoverbygg. Laserskåret trebyggesett av høy kvalitet. Spesiellim følger med.

NMJ Skyline laser cut wooden kit of rockfall protection. Very high quality and detailing. Laser cut glue included.



NMJ Takker / Thanks to

NMJ retter en stor takk til alle som bidratt med informasjon, opplysninger, bilder, tegninger, data, som døråpnere, som reisefølge og all annen hjelp. Alt dette er brikker i et stort puslespill av stor betydning for oss i vårt arbeid om å lage modeller fra inn- og utland.

NMJ wants to thank everyone who have contributed with information, pictures, drawings, data, as door openers and all other help. All this are bits and pieces in a big puzzle of great significance for our work in making great models from Scandinavia and abroad.

Jeco AB
Thor Bjerke
Thomas Bredenbröker
Per Carlsson
Jan Einar Fardahl
Martin Forsenius
Roland Frindik
David Grubler
Jernbanemuseet, Hamar
Tina & Christoph Häffner
Sveriges Jernvägmuseum
Rainald Kaube
Nohab-Papi Klaus Korbacher
Rene Kristofferen
Staae Næss
Bjørn Næss
NSB
Erland Rasten
Bernd Riedl
Arne Røkke
Thomas Sandner
Raphael Schreiner
Jan-Arne Skullerud
Markus Tellerup
Rolf Thoresen
Kjetil Tømmerås
Matyas Varga
Ragnar Vidme
Jon Einar Vistad
Arne-Magnus Waaler
Jan Wallin
Bjørn Wangen
Håkon Watterud
Bjørn Westersø
Martin Zwick

Design og Layout:
Kreativ-Agentur W & S
GmbH
Raphael Schreiner
.ws-werbeagentur.de

Ein Dankeschön an:
Andre Regensburger,
Georg Friedl
Erik Borgersen
Roar Stenersen
Sigmund Sunde

Noen må takkes helt spesielt:

Odd Joar Jansen som turansvarlig for NMJ Reiser

Hans Karlsson Nyhlen for uopptrettelig innsats for bilder og tegninger og all messehjelp i Sverige

Bo Japlin for sine gode tegninger

Bjørn Bodin, Yadong „Rose“ Wang for viktig hjelp i Kina

Andre Goossens, vår Messesjef i Europa siden 1994

Heinz Reich som sjef for NMJ Europa
Siegfried Unger for mange flotte bilder, video og god hjelp ved utstillinger i Tyskland

Matyas Varga for god hjelp med alle ungarske modeller

Sist men ikke minst Kai-Ove Roaldseth for fantastiske bilder til Katalogen og nettsiden. Ingen over, ingen ved siden!

Kilder:

NJK
På Sporet, NLM div utgaver,
Materiell databasen, NJK Banedata, Damplokomotiver i Norge

Norsk Jernbanemuseum, inkl. Årsbøker
Illustrerte materiellfortegnelse og Neste Stasjon av E. Hartmann, Ø. Mangset og Ø. Reisegg

SJK
SJ Personvagnar 1940-1950-1960 talsmodeller, Bandata, SLM/SPM, Tidningen Tåg.

NMJ's foto- og tegningssamling/kilder og arkiv.

Järnväg.net

Fotolia/shutterstock
Digitalt Museum

Det er sikkert noen vi har glemt, vi ber ydmykt om unnskyldning for det.

Titelfoto: Shutterstock





Ofotbanens Di 3.623 og El 13 med tommertog ved Botn blokkpost på Superanlegget til Jon Einar Vistad.
Foto: Jon Einar Vistad



NMJ Superline NSB El 14.2197 med «Kisen», NSB kisvogner bygget av Per Bjørnland på Jon Einar Vistad's anlegg.

PASSION FOR
TRAINING

40
years



NMJ Norway – Butikk/Shop
NMJ-Norsk Modelljerbane A/S
Ensjøveien 7,
N- 0655 Oslo

Postadresse:
Postboks 6651, Etterstad
N-0609 Oslo

Tlf. +47 64 84 57 30
Web: www.nmj.no

Sverige/Sweden
NMJ – Sweden AB

Bondegatan 3
SE-662 30 Åmål
Tlf. +46 532 10111
Web: www.nmj.eu

Deutschland/Germany
NMJ – Europa uG

Hahnenstraße 44,
DE-50997 Köln
Tlf. +49 170 343 81 91
E-mail: germany@nmj.eu
Web: www.nmj.eu

Visit www.nmj.no